

# HX145ALCR

PELLE SUR CHENILLES



**SERIES / HX145ALCR**

**Puissance brute**  
100 kW (134 hp) à 2 200 tr/min

**Capacité du godet**  
0,50 ~ 0,77 m<sup>3</sup>

**Puissance nette**  
98 kW (131 hp) à 2 200 tr/min

**Poids opérationnel**  
15 430 kg

# PRÊTE À CHANGER VOTRE MONDE

Notre nouvelle pelle sur chenilles HX145A LCR de la série A est prête à changer votre monde. Son moteur haute performance garantit un niveau de productivité et d'efficacité énergétique supérieur, tout en satisfaisant aux normes européennes Stage V sur les émissions. Avec son nouvel extérieur résistant doté d'un déport arrière réduit, ses fonctions de sécurité supplémentaires et sa grande facilité d'entretien, vous pouvez compter sur la HX145A LCR pour exécuter les tâches les plus difficiles dans des espaces réduits, comme les chantiers de construction en zone urbaine et les routes étroites.



# A

**SERIES HX145ALCR**

# UN NIVEAU DE PRODUCTIVITÉ ET D'EFFICACITÉ ÉNERGÉTIQUE SUPÉRIEUR

Grâce à son moteur mis à niveau, respectueux de l'environnement et à sa technologie de contrôle soigneusement choisie, la pelle HX145A LCR aide les opérateurs à atteindre de nouveaux sommets de productivité. Combiné à la coupure automatique du moteur, à la jauge Eco et au mode de levage, le système hydraulique EPIC (Electric Pump Independent Control) de Hyundai permet à la machine de fournir la puissance et l'efficacité nécessaires au moment voulu.

## Moteur certifié UE Stage V

Le moteur n'exige plus de RGE et délivre un supplément de 3 % de puissance et de 12 % de couple de pointe. Couplé à des économies de carburant supérieures et des intervalles d'entretien prolongés, cela contribue à réduire les coûts d'exploitation.



*Le moteur Cummins F3.8 satisfait aux normes environnementales internationales les plus strictes en matière d'émissions, avec une réduction de 60 % des particules en suspension (PM).*

## La technologie qui améliore l'efficacité

### EPIC

Les modèles HX de la série A bénéficient du système EPIC mis à niveau. Ce système optimise le débit et la puissance de la pompe en fonction des conditions de travail grâce au contrôle individuel de la pompe. La conception optimisée du MCV et de la ligne hydraulique réduit en outre la perte d'énergie (perte de charge et d'accélération).

### Mode Levage

Ce mode de travail améliore la précision et la capacité de levage grâce à une réduction du régime, une amplification de la puissance et une meilleure régulation du débit de pompe.

### Coupure automatique du moteur

La Coupure automatique du moteur, réglable, réduit significativement le temps d'inactivité, le nombre global d'heures de fonctionnement et la consommation de carburant.



Mode Levage

JUSQU'À  
**6% D'EFFICACITÉ**  
(Par rapport au modèle précédent)

## Toutes les informations pour améliorer les économies

### Rapport Eco

Signale le manque d'efficacité d'une opération et aide l'opérateur à changer de comportement

### Informations sur le débit de carburant

Affichent le débit moyen et la dernière quantité de carburant consommée, afin de parvenir à un fonctionnement plus économique.

### Jauge Eco

Aide les opérateurs à réduire les émissions et les coûts d'exploitation en surveillant continuellement l'efficacité. Elle affiche la charge sur le moteur et les économies de carburant réalisées pendant que la machine fonctionne.



Jauge Eco

*Les économies de carburant réalisées et les intervalles d'entretien prolongés contribuent à réduire les coûts d'exploitation.*



# NOUVELLE STRUCTURE EXTÉRIEURE PENSÉE POUR GARANTIR LA SOLIDITÉ ET LA SÉCURITÉ

Durabilité et productivité accrue caractérisent les modèles HX de la série A. Les châssis supérieur et inférieur sont conçus pour résister aux chocs et aux lourdes charges de travail. Des tests en conditions réelles ont démontré les performances des accessoires. Quel que soit l'environnement de travail, vous pouvez toujours compter sur les pelles HX de la série A de Hyundai.

## Intégralement solidifiée

### Durabilité renforcée ▶

Les châssis supérieur et inférieur, et les accessoires, des machines HX de la série A, ont une durabilité qui excède les exigences requises sur les chantiers, comme l'ont démontré les nombreux tests réalisés, tant en conditions réelles qu'en simulation virtuelle. Grâce à l'utilisation d'un nouveau matériau, plus dur, la résistance à l'usure du godet est également accrue.

### Module de refroidissement durable ▼

Les modèles HX de la série A sont équipés d'un module de refroidissement durable ayant réussi les tests les plus difficiles et qui démontre un comportement sans faille dans les environnements les plus exigeants.

*Les châssis supérieur et inférieur sont conçus pour résister aux chocs et aux lourdes charges de travail.*

### Structure de la cabine

La structure de la cabine des modèles HX de la série A est réalisée en un acier intégralement soudé, à faible contrainte et forte intensité conforme à la certification ROPS et FOG.

- **ROPS** : Structures de protection anti-retournement ISO12117-2
- **FOG** : Protection contre les chutes de matériaux, ISO10262 niveau 2



### Flexibles de haute qualité (haute pression) ▲

Les modèles HX de la série A utilisent des flexibles haute pression résistant mieux à la chaleur et à la pression, ce qui accroît la durabilité de la machine.



*L'option Lame renforce la polyvalence.*



# CONTRÔLE FACILITÉ ET FONCTIONNEMENT AISÉ

Le regroupement d'un grand nombre de fonctions électroniques à l'endroit le plus judicieux accroît l'efficacité de l'opérateur. Le système d'infodivertissement, fruit de la technologie de l'information avancée de Hyundai, agrémente le confort et renforce la productivité ! Les modèles HX de la série A sont véritablement conçus en pensant à l'opérateur.

## Ergonomie et efficacité combinées

### Large tableau de bord intelligent ▶

L'écran de 8" de type capacitif, semblable à celui d'un smartphone, procure un affichage parfait. Centralisés sur l'écran, les interrupteurs permettent de contrôler et d'utiliser facilement les fonctions essentielles.



### Une pédale pour le déplacement rectiligne ▶

Le système de déplacement rectiligne à une pédale réduit la fatigue lors des longs déplacements ou lorsqu'un accessoire est utilisé en cours de déplacement.



### Système hydraulique auxiliaire à commande proportionnelle ▶

Un interrupteur de commande proportionnelle permet à l'opérateur de mieux contrôler la vitesse sans se fatiguer lors de l'exécution de tâches chronophages. Cette fonction peut aussi être commandée par une pédale, en modifiant le réglage dans le menu.



### Événements latéraux avant ▶

Les événements latéraux avant servent au dégivrage et à l'aération du compartiment de l'opérateur.



## Fonctionnement du bout des doigts

### Vitesse de la flèche/du bras

La priorité peut être donnée à la vitesse de levage de la flèche ou à la vitesse de giration en activant ou désactivant la fonction de priorité de la flèche. La vitesse de rentrée du bras peut également être réglée avec précision, en activant ou désactivant la fonction de régénération du bras.

### Mémoire du mode de travail

L'opérateur peut enregistrer les réglages de la machine de sorte qu'ils s'appliquent dès le démarrage.

### OME (Modification Menu Propriétaire)

Le propriétaire de la machine peut limiter l'accès de l'opérateur à certaines fonctions via le menu. Il peut aussi bloquer ou débloquer l'accès. Un mot de passe est alors nécessaire pour accéder aux fonctions.

### Commande de giration de précision (amortissement/libre)

Cette option garantit un début et une fin de l'opération de giration sans à-coups (amortissement de la giration). Elle réduit en outre le balancement de la charge lors de l'opération de levage (giration libre).

Les modèle HX de la série A sont conçus en pensant à l'opérateur. Le regroupement d'un grand nombre de fonctions électroniques à l'endroit le plus judicieux accroît l'efficacité de l'opérateur.



Les joysticks commandés par pression et les pédales avec levier amovible permettent un fonctionnement presque sans effort.

**13%**  
D'AUGMENTATION DE  
L'ESPACE DANS LA CABINE

# L'ENVIRONNEMENT LE PLUS SÛR JAMAIS CONÇU

Dans son approche vis-à-vis de la sécurité, Hyundai ne se contente pas de satisfaire aux normes et à la réglementation. La sécurité est notre priorité ! Nous collaborons étroitement avec nos clients pour renforcer la protection des opérateurs, des ouvriers, des passants, des bâtiments et, bien sûr, des machines.



Champ de vision sécurisé dans toutes les directions grâce à dix sortes de vues dont une vue à vol d'oiseau et une vue 2D/4CH.

## Visiblement plus sûre

### Système de caméras AAVM (Surveillance de la vue panoramique avancée)

Les modèles HX de la série A bénéficient du système de caméra AAVM d'avant-garde qui procure à l'opérateur un champ de vision sans entraves à 360°.

- IMOD (Détection intelligente d'objets en mouvement) : informe l'opérateur de la présence de personnes ou d'objets dangereux dans la portée d'exploitation (distance de reconnaissance : 5 m).



## Conçue pour un fonctionnement plus sûr

### Amortisseurs hydrauliques de la cabine

Les amortisseurs hydrauliques de la cabine, à ressort hélicoïdal, renforcent la durabilité et améliorent le confort de l'opérateur en réduisant sa fatigue.

### Interrupteur d'arrêt d'urgence du moteur

En cas d'urgence, un interrupteur d'arrêt situé à l'arrière du siège permet de couper le moteur. Cet interrupteur est également accessible depuis l'extérieur de la cabine.

### Caméra latérale

Outre la caméra arrière montée de série, une caméra peut être installée en option sur le côté droit de la machine afin d'accroître la visibilité de l'opérateur.

### Alarme d'avertissement de ceinture de sécurité

Si la ceinture de sécurité n'est pas bouclée lorsque la clé de contact est tournée, une alarme intermittente retentit et un témoin visuel s'allume. Cela contribue à signifier l'importance accordée à la sécurité de l'opérateur.

### Frein de giration électronique

Afin de renforcer la sécurité et l'utilisation, une soupape et un système de commande électroniques ont été ajoutés. Les temps d'ouverture et de fermeture de la soupape du frein de giration sont contrôlés par le système de détection et de contrôle.



### Amélioration de la visibilité et de la poignée

La visibilité à travers la porte de la cabine a été améliorée, et la poignée a été repensée de sorte à faciliter l'entrée et la sortie de la cabine.

### Activer le contrôle de sécurité automatique

Le verrouillage de sécurité automatique empêche tout fonctionnement imprévu du fait que la pelle n'est plus contrôlée seulement par le levier RCV.



Le levier RCV est enfoncé.

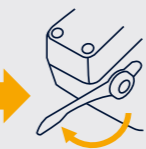

Déverrouiller le levier de sécurité.

Activer l'indicateur.



Activer le « verrouillage de sécurité automatique ».

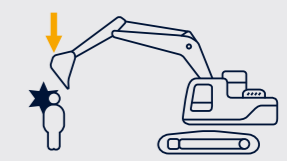

La pelle n'est pas contrôlée par le levier RCV et empêche tout fonctionnement imprévu.

# FACILITÉ D'ENTRETIEN ET TÉLÉMATIQUE

Nos pelles de la série A sont conçues pour un entretien rapide et facilité. Les composants et les matériaux employés sont conçus pour durer longtemps et sans problème. Hi MATE, le système télématique de pointe développé par Hyundai, permet de surveiller les performances et l'activité de la machine. L'intégration d'une connectivité poussée à son maximum aide les opérateurs à créer un chantier intelligent et à protéger les profits de leur entreprise.

## Entretien réduit, temps de fonctionnement accru

### Entretien régulier amélioré

La facilité d'accès permet d'effectuer les entretiens plus rapidement, ce qui accroît le temps de fonctionnement et réduit les coûts d'exploitation. L'accès sans entraves aux filtres, aux raccords de graissage et aux contacteurs principaux, simplifie les entretiens.

### Longévité de filtre doublée (1 000 heures)

Les intervalles d'entretien ont doublé, passant de 500 à 1 000 heures, grâce à l'utilisation d'huile moteur CK-4 pour l'huile moteur, le préfiltre, le filtre à huile moteur et le filtre à carburant.

**100%**  
D'AMÉLIORATION EN TERMES  
D'INTERVALLES D'ENTRETIEN



## Hi MATE

C'est pratique, facile et intéressant. Hi MATE, le système télématique de Hyundai, utilise la technologie de positionnement par satellite (GPS) pour fournir à ses clients le meilleur service et le meilleur support.

### Augmenter la productivité

En donnant notamment des informations sur les heures de service, le temps d'inactivité et la consommation de carburant, Hi MATE vous fait faire des économies et accroît la productivité. Les alertes de service permettent de mieux planifier la maintenance.

### ECD (Diagnostics connectés du moteur)

L'ECD fournit des informations de dépannage et un entretien sur mesure. Aidés par les diagnostics à distance, les techniciens parviennent plus rapidement à résoudre les problèmes.

### Gestion mobile du parc

Notre gestion mobile du parc vous donne toutes les informations pour exploiter votre parc de manière efficace et économique.

### Gérer vos machines

Les informations de localisation en temps réel de Hi MATE vous permettent de surveiller votre matériel via le site web ou l'application mobile Hi MATE.

### Renforcer la sécurité

Protégez votre équipement contre le vol ou l'utilisation non autorisée. Grâce aux alertes de géorepérage, Hi MATE vous avertit automatiquement lorsqu'une machine quitte une zone prédéfinie.



*Le système HCE-DT Air vous connecte à votre matériel, sans fil, via un smartphone et un ordinateur portable sur site.*

## Vous êtes protégé

Les pièces d'origine Hyundai et les accessoires sont conçus pour maintenir votre machine en parfait état, allonger le temps de fonctionnement et procurer plus de confort et de productivité. Notre entrepôt européen de 13 000 m<sup>2</sup> peut livrer les pièces d'origine sous 24 heures

aux concessionnaires de notre réseau. Les garanties standard de Hyundai, et les programmes d'extension de garanties, vous apportent la tranquillité d'esprit et la maîtrise totale de vos coûts d'exploitation.



# TOUR D'HORIZON

## Productivité et efficacité

- Moteur conforme à la norme d'émissions européenne Stage V
- Rapport Eco
- Mode Levage
- EPIC
- Informations sur le débit de carburant
- Jauge Eco
- Coupure automatique du moteur

## Sécurité

- Verrouillage de sécurité automatique
- Frein de giration électronique
- Système de caméras AAVM
- Caméra latérale
- Alarme d'avertissement de ceinture de sécurité
- Interrupteur d'arrêt d'urgence du moteur

## Facilité d'entretien et connectivité

- Hi MATE
  - ECD (Diagnostics connectés du moteur)
  - Gestion mobile du parc
- HCE-DT Air
- Filtre à carburant longue durée
- Entretien régulier amélioré

## Durabilité

- Cabine ROPS & FOG
- Durabilité renforcée
- Module de refroidissement durable
- Flexibles de haute qualité

**4**  
**SERIES HX145ALCR**

## Facilité d'utilisation

- Mémoire du mode de travail
- Amélioration de la visibilité et de la poignée
- Système de déplacement rectiligne à une pédale
- Système hydraulique auxiliaire à commande proportionnelle
- RCV proportionnelle à 2 voies et sélection de commande par pédale
- Commande de giration de précision (amortissement/libre)
- Large tableau de bord intelligent
- OME (Modification Menu Propriétaire)
- Réglage de la vitesse de la flèche/du bras



# SPÉCIFICATIONS

SPÉCIFICATIONS		HW145ALCR	
<b>MOTEUR</b>			
Fabricant / Modèle	Cummins F3.8		
Type	4 temps, turbocompresseur, refroidissement par air, électronique		
Puissance brute (SAE J1995)	100 kW (134 cv) à 2 200 tr/min		
Puissance nette (SAE J1349)	98 kW (131 cv) à 2 200 tr/min		
Puissance max.	100 kW (134 cv) à 2 200 tr/min		
Couple de pointe	550 N m à 1 500 tr/min		
Cylindrée	3,8 l (229 cu in)		
<b>SYSTÈME HYDRAULIQUE</b>			
<b>POMPE PRINCIPALE</b>			
Type	Pompes à piston tandem à cylindrée variable		
Débit max.	2 x 127 l/min		
<b>POMPE PILOTE</b>			
Type	Pompe à engrenages à cylindrée fixe, mono-étage		
Débit max.	29,3 l/min		
<b>MOTEURS HYDRAULIQUES</b>			
Déplacement	Moteur à pistons axiaux à cylindrée variable		
Giration	Deux moteurs à pistons axiaux à cylindrée fixe		
<b>RÉGLAGE DE CLAPET DE DÉCHARGE</b>			
Circuits des accessoires	350 kgf/cm <sup>2</sup>		
Déplacement	350 kgf/cm <sup>2</sup>		
Amplification de puissance (flèche, bras, godet)	380 kgf/cm <sup>2</sup>		
Circuit de giration	280 kgf/cm <sup>2</sup>		
Circuit pilote	40 kgf/cm <sup>2</sup>		
<b>VÉRINS HYDRAULIQUES</b>			
Nbre de cylindres alésage X course	Flèche : 2-Ø105 x 1 105 mm		
	Bras : 1-Ø115 x 1 138 mm		
	Godet : 1-Ø100 x 850 mm		
	Lame : 2- Ø100 x 250 mm		
	ARTICULÉE	1ère section : 2-Ø105 x 995 mm 2ème section : 1-Ø145 x 613 mm	
* Huile hydraulique biodégradable Hyundai (HBHO) disponible			
<b>ENTRAÎNEMENTS ET FREINS</b>			
Transmission	Type totalement hydrostatique		
Moteur d'entraînement	Moteur à pistons axiaux, alimentation par l'intérieur du patin		
Système de réduction	Réducteur planétaire		
Effort de traction au crochet max.	HX145A LCR	HX145A LCR HW	
	12 672 kgf	16 717 kgf	
Vitesse de déplacement max. (haute / basse)	3,3 km/h / 5,6 km/h	2,5 km/h / 4,4 km/h	
	Pente franchissable 35° (70%)		
Frein de stationnement	Disques humides multiples		
<b>COMMANDES</b>			
Commande pilote	Deux joysticks avec un levier de sécurité		
	(gauche) : giration et bras, (droite) : flèche et godet		
Déplacement et Direction	Deux leviers avec pédales		
Accélérateur	Électrique, à cadran		
<b>SYSTÈME DE GIRATION</b>			
Moteur de giration	Moteur à pistons axiaux à cylindrée fixe		
Réduction de giration	Réducteur planétaire		
Lubrification des roulements de giration	À bain d'huile		
Frein de giration	Disques humides multiples		
Vitesse de giration	11,4 tr/min		

SPÉCIFICATIONS		HW145ALCR		
<b>CAPACITÉS LIQUIDES</b>				
		litres		
Réservoir de carburant	210			
Liquide de refroidissement moteur	24,5			
Huile moteur	12			
Dispositif de giration	3,5			
Organe de transmission aux roues (chaque)	2,3			
Système hydraulique (réservoir compris)	180			
Réservoir hydraulique	96			
Def/AdBlue®	27			
<b>CHÂSSIS DE ROULEMENT</b>				
Le châssis central de type en X est soudé d'un seul tenant avec des châssis de chenille renforcés en forme de caisson. Le châssis de roulement comprend des rouleaux lubrifiés, des galets de renvoi, des tendeurs de chenilles avec ressorts amortisseurs et pignons, et une chaîne de chenille avec patins à doubles ou triples crampons.				
Châssis central	Type en X			
Châssis de chenille	Type à caisson pentagonal			
	HX145A LCR (D)	HX145A LCR HW		
Nbre de patins de chaque côté	47	47		
Nbre de galets porteurs	2 x 2	2 x 2		
Nbre de galets de chenilles	2 x 7	2 x 7		
Nbre de garde-corps	2	Garde-corps complet		
<b>POIDS OPÉRATIONNEL</b>				
Poids opérationnel avec flèche de 4 600 mm, bras de 2 500 mm, godet SAE heaped 0,58 m <sup>3</sup> , lubrifiant, liquide de refroidissement, réservoir de carburant plein, réservoir hydraulique plein, et tous les équipements standard.				
<b>POIDS OPÉRATIONNEL</b>				
Patins	Poids opérationnel		Pression au sol	
Type	Largeur (mm)	kg	kgf /cm <sup>2</sup>	
Triples crampons	500	HX145A LCR	15 215	0,46
		HX145A LCR (patin en caoutchouc)	15 185	0,45
		HX145A LCRD	16 015	0,48
		HX145A LCRD (patin en caoutchouc)	15 985	0,47
		HX145A LCR	15 430	0,39
		HX145A LCR (patin en caoutchouc)	15 990	0,40
	600	HX145A LCRD	16 240	0,41
		HX145A LCRD (patin en caoutchouc)	16 800	0,42
		HX145A LCR	15 650	0,34
		HX145A LCRD	16 465	0,35
		HX145A LCR HW	17 880	0,39
		HX145A LCR HW	18 120	0,34
<b>NIVEAU SONORE</b>				
Niveau de pression acoustique de l'opérateur (ISO 6396:2008)		70 dB(A)		
Niveau de puissance acoustique extérieur (ISO 6395:2008)		99 dB(A)		
<b>SYSTÈME DE CLIMATISATION</b>				
Le système de climatisation de la machine contient le gaz à effet de serre fluoré avec un potentiel de réchauffement global du R134a. (Potentiel de réchauffement de la planète : 1 430). Le système contient 0,75 kg de frigorigène, soit un équivalent de 1,07 tonne métrique de CO <sub>2</sub> . Pour plus d'informations, veuillez vous référer au manuel.				

# DIMENSIONS ET PLAGE DE TRAVAIL

## DIMENSIONS HX145A LCR / HX145A LCRD FLÈCHE MONOBLOC

FLÈCHE 4,10 m, 4,60 m et BRAS 1,90 m, 2,10 m, 2,50 m, 3,00 m

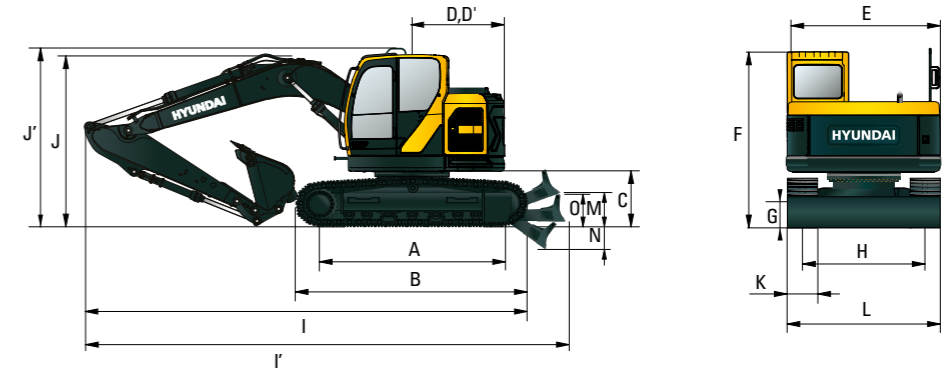

Unités : mm

A	Distance culbuteurs	3 090
B	Longueur hors tout de la pelle	3 836
*C	Garde au sol du contrepoids	918
**D	Rayon de giration arrière	1 530
	Longueur partie arrière	1 530
E	Largeur hors tout de la superstructure	2 484
*F	Hauteur hors tout de la cabine	2 835
*G	Garde au sol min.	429
H	Voie des chenilles	1 990
*J	Hauteur hors tout du garde-corps	3 105

	Longueur de la flèche	4 600	4 100		
	Longueur du bras	2 100	2 500	3 000	1 900
I	Longueur hors tout	6 990	6 965	6 885	6 490
***I'	Longueur hors tout	7 425	7 400	7 320	6 925
*J	Hauteur hors tout de la flèche	2 895	2 925	3 260	3 005

K	Largeur des patins de chenilles	500	600	700
L	Largeur hors tout	2 490	2 590	2 690

***M	Garde au sol de lame relevée	423
***N	Profondeur de lame abaissée	430
***O	Hauteur de lame	575

\* Ce chiffre inclut la taille des crampons.

\*\* Contrepoids STD.

\*\*\* Avec lame.

## PLAGE DE TRAVAIL HX145A LCR / HX145A LCRD FLÈCHE MONOBLOC

Unités : mm

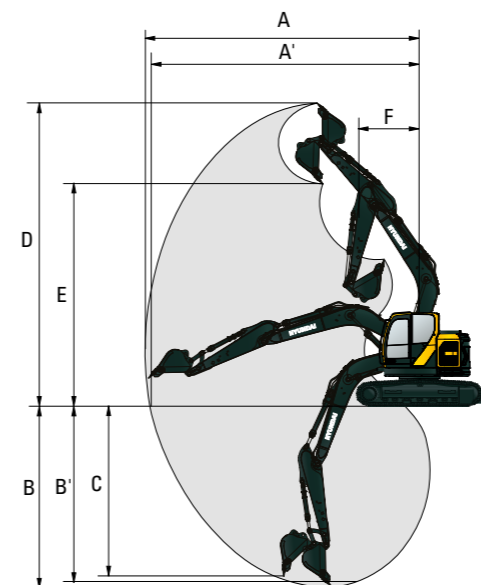

	Longueur de la flèche	4 600			4 100
	Longueur du bras	2 100	2 500	3 000	1 900
A	Portée d'excavation max.	7 890	8 300	8 765	7 210
A'	Portée d'excavation au sol max.	7 740	8 160	8 630	7 040
B	Profondeur d'excavation max.	5 040	5 440	5 940	4 375
B'	Profondeur d'excavation max. (niveau 8')	4 800	5 230	5 760	4 130
C	Profondeur d'excavation max., paroi verticale*	4 590	4 990	5 490	3 930
D	Hauteur d'excavation max.	8 990	9 370	9 750	8 395
E	Hauteur de déversement max.	6 500	6 880	7 255	5 900
F	Rayon de giration min.	2 100	2 050	2 330	2 010

# DIMENSIONS ET PLAGE DE TRAVAIL

## DIMENSIONS HX145A LCR / HX145A LCRD FLÈCHE ARTICULÉE

FLÈCHE ARTICULÉE 4,90 m et BRAS 2,10 m, 2,50 m

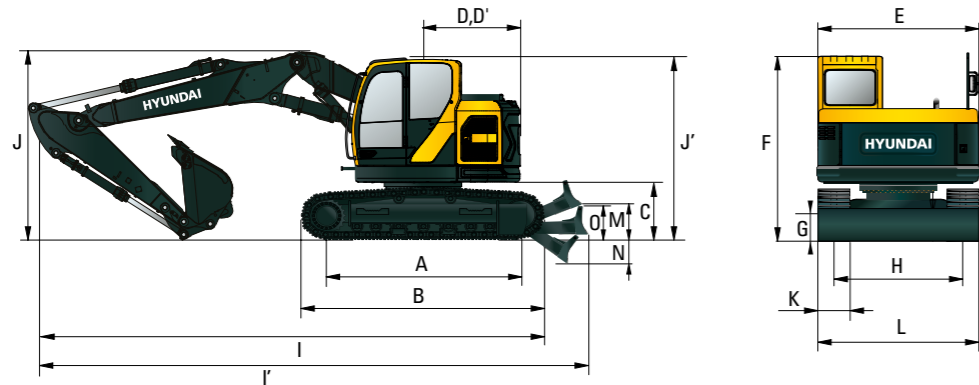

Unités : mm

A	Distance culbuteurs	3 090
B	Longueur hors tout de la pelle	3 836
*C	Garde au sol du contrepoids	918
**D	Rayon de giration arrière	1 530
	Longueur partie arrière	1 530
E	Largeur hors tout de la superstructure	2 484
*F	Hauteur hors tout de la cabine	2 835
*G	Garde au sol min.	429
H	Voie des chenilles	1 990
*J'	Hauteur hors tout du garde-corps	3 105

	Longueur de la flèche	4 900		
	Longueur du bras	2 100	2 500	
I	Longueur hors tout	7 310	7 290	
***I'	Longueur hors tout (avec lame)	7 645	7 625	
*J	Hauteur hors tout de la flèche	2 660	2 670	

K	Patin de chenille	500	600	700
M	Largeur hors tout	2 490	2 490	2 690

***M	Garde au sol de lame relevée	423
***N	Profondeur de lame abaissée	430
***O	Hauteur de lame	575

\* Ce chiffre inclut la taille des crampons.  
 \*\* Contrepoids STD.  
 \*\*\* Avec lame.

## PLAGE DE TRAVAIL HX145A LCR / HX145A LCRD FLÈCHE ARTICULÉE

Unités : mm

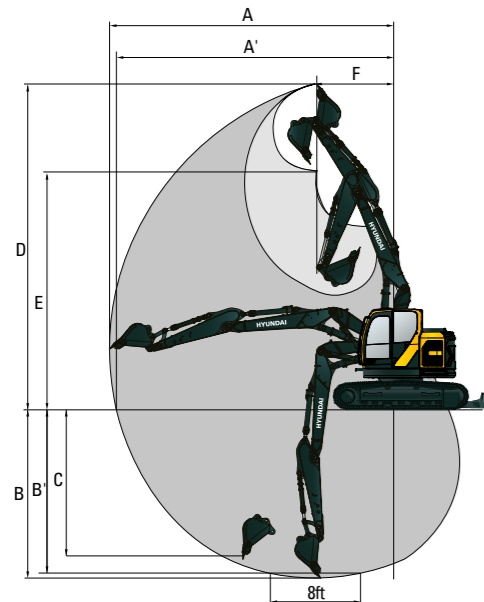

Longueur de la flèche		4 900		
Longueur du bras		2 100	2 500	
A	Portée d'excavation max.	8 270	8 680	
A'	Portée d'excavation au sol max.	8 130	8 540	
B	Profondeur d'excavation max.	5 190	5 600	
B'	Profondeur d'excavation max. (niveau 8')	5 080	5 490	
C	Profondeur d'excavation max., paroi verticale*	4 540	5 000	
D	Hauteur d'excavation max.	9 370	9 750	
E	Hauteur de déversement max.	6 880	7 260	
F	Rayon de giration min.	2 310	2 250	

## DIMENSIONS HX145A LCR HW FLÈCHE MONOBLOC

FLÈCHE 4,10 m, 4,60 m et BRAS 1,90 m, 2,10 m, 2,50 m, 3,00 m

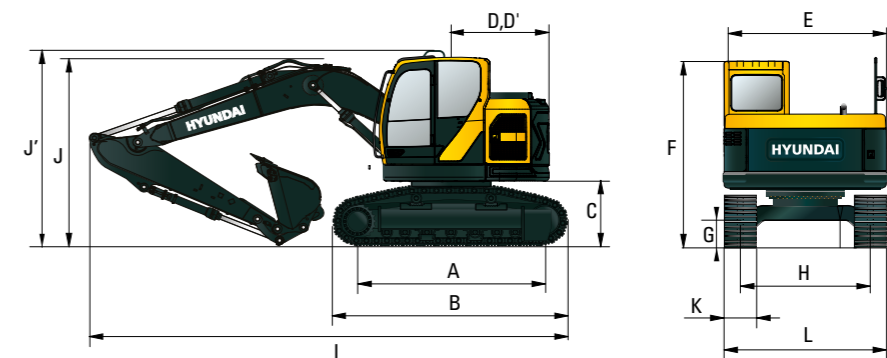

Unités : mm

A	Distance culbuteurs	3 030
B	Longueur hors tout de la pelle	3 820
*C	Garde au sol du contrepoids	1 193
**D	Rayon de giration arrière	1 530
	Longueur partie arrière	1 530
E	Largeur hors tout de la superstructure	2 484
*F	Hauteur hors tout de la cabine	3 155
*G	Garde au sol min.	603
H	Voie des chenilles	2 040
*J'	Hauteur hors tout du garde-corps	3 380

	Longueur de la flèche	4 600		
	Longueur du bras	2 100	2 500	3 000
I	Longueur hors tout	6 990	6 965	6 885
*J	Hauteur hors tout de la flèche	2 940	2 930	3 275

K	Largeur des patins de chenilles	700	800
L	Largeur hors tout	2 740	2 840

\* Ce chiffre inclut la taille des crampons.  
 \*\* Contrepoids STD.

## PLAGE DE TRAVAIL HX145A LCR HW FLÈCHE MONOBLOC

Unités : mm

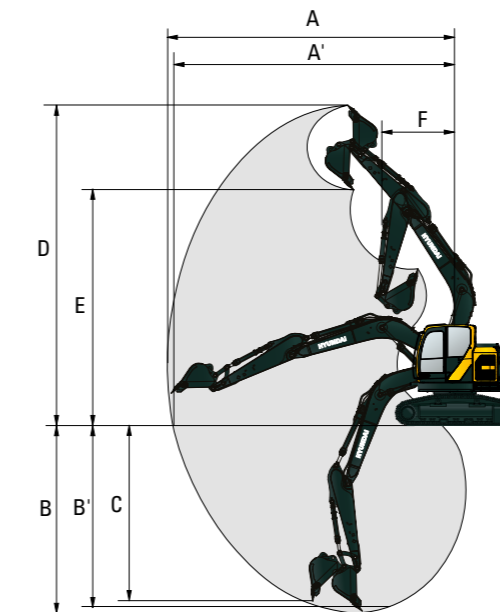

Longueur de la flèche		4 600			
Longueur du bras		1 900	2 100	2 500	3 000
A	Portée d'excavation max.	7 750	7 920	8 320	8 780
A'	Portée d'excavation au sol max.	7 590	7 760	8 170	8 640
B	Profondeur d'excavation max.	4 915	5 115	5 515	6 015
B'	Profondeur d'excavation max. (niveau 8')	4 650	4 860	5 300	5 830
C	Profondeur d'excavation max., paroi verticale*	4 470	4 660	5 065	5 570
D	Hauteur d'excavation max.	8 130	8 200	8 530	8 800
E	Hauteur de déversement max.	5 690	5 770	6 080	6 350
F	Rayon de giration min.	2 620	2 670	2 650	2 670

\* Cette dimension varie selon les godets.

# DIMENSIONS ET PLAGE DE TRAVAIL

## DIMENSIONS HX145A LCR HW FLÈCHE ARTICULÉE

FLÈCHE ARTICULÉE 4,9 m et BRAS 2,1 m, 2,5 m

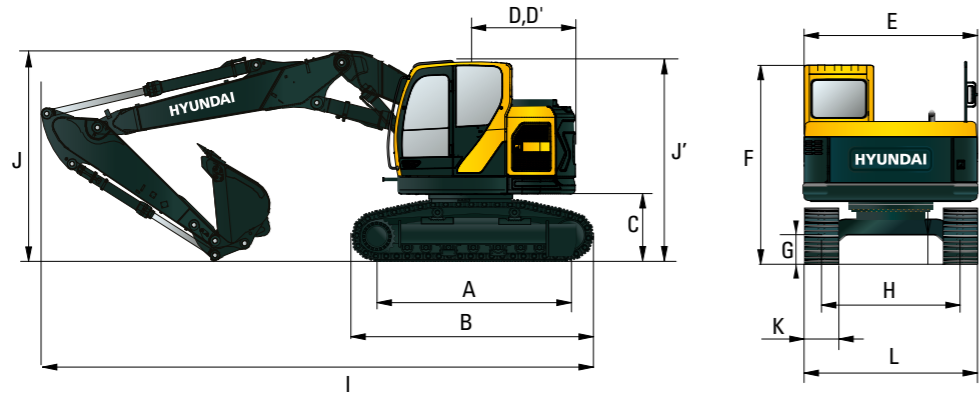

A	Distance culbuteurs	3 030
B	Longueur hors tout de la pelle	3 770
*C	Garde au sol du contrepoids	1 205
**D	Rayon de giration arrière	2 345
	Longueur partie arrière	2 335
E	Largeur hors tout de la superstructure	2 475
*F	Hauteur hors tout de la cabine	2 860
*G	Garde au sol min.	600
H	Voie des chenilles	2 040
*J'	Hauteur hors tout du garde-corps	3 110

	Longueur de la flèche	4 900	
	Longueur du bras	2 100	2 500
I	Longueur hors tout	7 130	7 290
*J	Hauteur hors tout de la flèche	2 785	2 790
K	Patin de chenille	700	800
L	Largeur hors tout	2 740	2 840

\* Ce chiffre inclut la taille des crampons.

\*\* Contrepoids STD.

Unités : mm

## PLAGE DE TRAVAIL HX145A LCR HW FLÈCHE ARTICULÉE

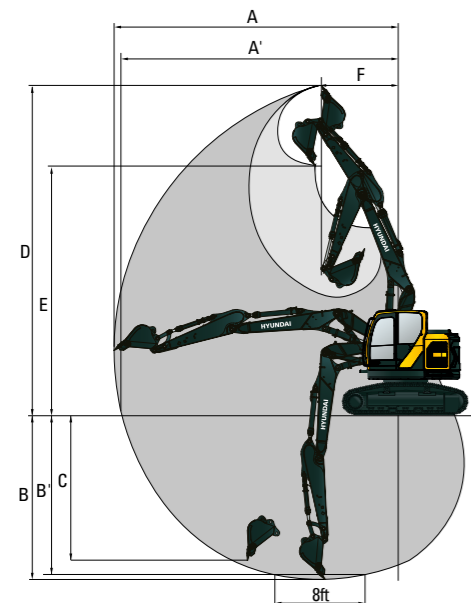

	Longueur de la flèche	4 900	
	Longueur du bras	2 100	2 500
A	Portée d'excavation max.	8 270	8 680
A'	Portée d'excavation au sol max.	8 130	8 540
B	Profondeur d'excavation max.	5 190	5 600
B'	Profondeur d'excavation max. (niveau 8')	5 080	5 490
C	Profondeur d'excavation max., paroi verticale*	4 540	5 000
D	Hauteur d'excavation max.	9 370	9 750
E	Hauteur de déversement max.	6 880	7 260
F	Rayon de giration min.	2 310	2 250

Unités : mm

# CAPACITÉ DE LEVAGE

Masse brute maximale sur l'avant Masse brute maximale sur le côté ou à 360°

## HX145A LCR FLÈCHE MONOBLOC

Flèche 4,60 m ; bras 2,10 m avec contrepoids 2 800 kg, triples crampons 600 mm, sans lame.

Hauteur du point de levage m	Rayon du point de levage								À la portée max.			
	1,5 m		3,0 m		4,5 m		6,0 m		Capacité	Portée		
										m		
7,5 m	kg	*6 280	*6 280						*4 830	*4 830	2,60	
6,0 m	kg			*4 820	*4 820	*4 410	3 750		*3 510	3 350	4,80	
4,5 m	kg	*4 020	*4 020	*5 280	*5 280	*4 680	3 710		*3 220	2 390	5,89	
3,0 m	kg			*7 750	6 560	*5 360	3 520	3 750	*3 210	2 020	6,45	
1,5 m	kg					5 700	3 300	3 660	2 180	3 140	1 880	6,63
0,0 m	kg			*6 200	5 710	5 530	3 150	3 580	2 120	3 230	1 920	6,45
-1,5 m	kg			*8 430	5 720	5 480	3 110			3 670	2 160	5,90
-3,0 m	kg			*6 250	5 850	*4 280	3 190			*3 730	2 910	4,83

Flèche 4,60 m ; bras 2,10 m avec contrepoids 2 800 kg, triples crampons 600 mm, lame levée.

Hauteur du point de levage m	Rayon du point de levage								À la portée max.			
	1,5 m		3,0 m		4,5 m		6,0 m		Capacité	Portée		
										m		
7,5 m	kg	*6 280	*6 280						*4 830	*4 830	2,60	
6,0 m	kg			*4 820	*4 820	*4 410	4 000		*3 510	*3 510	4,80	
4,5 m	kg	*4 020	*4 020	*5 280	*5 280	*4 680	3 960		*3 220	2 570	5,89	
3,0 m	kg			*7 750	7 010	*5 360	3 770	3 820	*3 210	2 180	6,45	
1,5 m	kg					5 810	3 550	3 730	2 360	3 210	2 040	6,63
0,0 m	kg			*6 200	6 150	5 640	3 400	3 660	2 290	3 290	2 080	6,45
-1,5 m	kg			*8 430	6 160	5 600	3 360			3 740	2 340	5,90
-3,0 m	kg			*6 250	*6 250	*4 280	3 440			*3 730	3 130	4,83

Flèche 4,60 m ; bras 2,10 m avec contrepoids 2 800 kg, triples crampons 600 mm, lame baissée.

Hauteur du point de levage m	Rayon du point de levage								À la portée max.		
	1,5 m		3,0 m		4,5 m		6,0 m		Capacité	Portée	
										m	
7,5 m	kg	*6 280	*6 280						*4 830	*4 830	2,60
6,0 m	kg			*4 820	*4 820	*4 410	4 000		*3 510	*3 510	4,80
4,5 m	kg	*4 020	*4 020	*5 280	*5 280	*4 680	3 960		*3 220	2 570	5,89
3,0 m	kg			*7 750	7 010	*5 360	3 770	*4 410	*3 210	2 180	6,45
1,5 m	kg					*6 110	3 550	*4 640	*3 400	2 040	6,63
0,0 m	kg			*6 200	6 150	*6 370	3 400	*4 650	*3 860	2 080	6,45
-1,5 m	kg			*8 430	6 160	*5 910	3 360		*4 120	2 340	5,90
-3,0 m	kg			*6 250	*6 250	*4 280	3 440		*3 730	3 130	4,83

1. Les capacités de levage sont basées sur l'ISO 10567.

2. La capacité de levage de la série HX ne dépasse pas 75% de la charge de basculement avec la machine sur un sol ferme et plat ou 87% de la capacité hydraulique totale.

3. Le point de levage est l'axe de montage du pivot du godet sur le bras (sans masse du godet).

4. (\*) indique une charge limitée par la capacité hydraulique.

# CAPACITÉ DE LEVAGE

Masse brute maximale sur l'avant Masse brute maximale sur le côté ou à 360°

## HX145A LCR FLÈCHE MONOBLOC

Flèche 4,60 m ; bras 2,10 m avec contrepoids 3 300 kg, triples crampons 600 mm, sans lame.

Hauteur du point de levage m	Rayon du point de levage								À la portée max.		
	1,5 m		3,0 m		4,5 m		6,0 m		Capacité	Portée	
7,5 m	kg	*6 280	*6 280						*4 830	*4 830	2,60
6,0 m	kg			*4 820	*4 820	*4 410	4 010		*3 510	*3 510	4,80
4,5 m	kg	*4 020	*4 020	*5 280	*5 280	*4 680	3 970		*3 220	2 570	5,89
3,0 m	kg			*7 750	7 020	*5 360	3 780	3 990	*3 210	2 180	6,45
1,5 m	kg					6 060	3 550	3 890	3 350	2 040	6,63
0,0 m	kg			*6 200	6 170	5 890	3 410	3 820	3 440	2 080	6,45
-1,5 m	kg			*8 430	6 180	5 840	3 370		3 910	2 350	5,90
-3,0 m	kg			*6 250	*6 250	*4 280	3 440		*3 730	3 140	4,83

Flèche 4,60 m ; bras 2,10 m avec contrepoids 3 300 kg, triples crampons 600 mm, lame levée.

Hauteur du point de levage m	Rayon du point de levage								À la portée max.		
	1,5 m		3,0 m		4,5 m		6,0 m		Capacité	Portée	
7,5 m	kg	*6 280	*6 280						*4 830	*4 830	2,60
6,0 m	kg			*4 820	*4 820	*4 410	4 260		*3 510	*3 510	4,80
4,5 m	kg	*4 020	*4 020	*5 280	*5 280	*4 680	4 220		*3 220	2 750	5,89
3,0 m	kg			*7 750	7 460	*5 360	4 030	4 060	*3 210	2 340	6,45
1,5 m	kg					*6 110	3 800	3 970	*3 400	2 200	6,63
0,0 m	kg			*6 200	*6 200	6 000	3 660	3 900	3 510	2 240	6,45
-1,5 m	kg			*8 430	6 620	*5 910	3 620		3 990	2 520	5,90
-3,0 m	kg			*6 250	*6 250	*4 280	3 690		*3 730	3 370	4,83

Flèche 4,60 m ; bras 2,10 m avec contrepoids 3 300 kg, triples crampons 600 mm, lame baissée.

Hauteur du point de levage m	Rayon du point de levage								À la portée max.		
	1,5 m		3,0 m		4,5 m		6,0 m		Capacité	Portée	
7,5 m	kg	*6 280	*6 280						*4 830	*4 830	2,60
6,0 m	kg			*4 820	*4 820	*4 410	4 260		*3 510	*3 510	4,80
4,5 m	kg	*4 020	*4 020	*5 280	*5 280	*4 680	4 220		*3 220	2 750	5,89
3,0 m	kg			*7 750	7 460	*5 360	4 030	*4 410	*3 210	2 340	6,45
1,5 m	kg					*6 110	3 800	*4 640	*3 400	2 200	6,63
0,0 m	kg			*6 200	*6 200	*6 370	3 660	*4 650	*3 860	2 240	6,45
-1,5 m	kg			*8 430	6 620	*5 910	3 620		*4 120	2 520	5,90
-3,0 m	kg			*6 250	*6 250	*4 280	3 690		*3 730	3 370	4,83

1. Les capacités de levage sont basées sur l'ISO 10567.
2. La capacité de levage de la série HX ne dépasse pas 75% de la charge de basculement avec la machine sur un sol ferme et plat ou 87% de la capacité hydraulique totale.
3. Le point de levage est l'axe de montage du pivot du godet sur le bras (sans masse du godet).
4. (\*) indique une charge limitée par la capacité hydraulique.

Masse brute maximale sur l'avant Masse brute maximale sur le côté ou à 360°

## HX145A LCR FLÈCHE MONOBLOC

Flèche 4,60 m ; bras 2,50 m avec contrepoids 2 800 kg, triples crampons 600 mm, sans lame.

Hauteur du point de levage m	Rayon du point de levage								À la portée max.			
	1,5 m		3,0 m		4,5 m		6,0 m		Capacité	Portée		
7,5 m	kg			*4 030	*4 030				*3 100	*3 100	3,52	
6,0 m	kg			*3 880	*3 880	*3 800	*3 800		*2 410	*2 410	5,35	
4,5 m	kg			*3 920	*3 920	*4 290	3 750	*3 290	2 340	*2 220	2 120	6,34
3,0 m	kg			*7 000	6 720	*5 040	3 550	3 760	2 270	*2 200	1 820	6,86
1,5 m	kg			*8 290	6 000	5 720	3 310	3 650	2 170	*2 300	1 700	7,03
0,0 m	kg			*6 700	5 680	5 510	3 130	3 560	2 090	*2 560	1 730	6,87
-1,5 m	kg	*4 650	*4 650	*8 890	5 640	5 430	3 060	3 530	2 060	*3 090	1 920	6,35
-3,0 m	kg			*7 010	5 730	*4 860	3 100			*3 600	2 450	5,37

Flèche 4,60 m ; bras 2,50 m avec contrepoids 2 800 kg, triples crampons 600 mm, lame levée.



Hauteur du point de levage m	Rayon du point de levage								À la portée max.			
	1,5 m		3,0 m		4,5 m		6,0 m		Capacité	Portée		
7,5 m	kg			*4 030	*4 030				*3 100	*3 100	3,52	
6,0 m	kg			*3 880	*3 880	*3 800	*3 800		*2 410	*2 410	5,35	
4,5 m	kg			*3 920	*3 920	*4 290	4 000	*3 290	2 510	*2 220	*2 220	6,34
3,0 m	kg			*7 000	*7 000	*5 040	3 800	3 830	2 450	*2 200	1 970	6,86
1,5 m	kg			*8 290	6 440	5 830	3 560	3 720	2 350	*2 300	1 850	7,03
0,0 m	kg			*6 700	6 120	5 630	3 380	3 630	2 260	*2 560	1 870	6,87
-1,5 m	kg	*4 650	*4 650	*8 890	6 080	5 550	3 310	3 600	2 240	*3 090	2 080	6,35
-3,0 m	kg			*7 010	6 180	*4 860	3 350			*3 600	2 650	5,37



Flèche 4,60 m ; bras 2,50 m avec contrepoids 2 800 kg, triples crampons 600 mm, lame baissée.

Hauteur du point de levage m	Rayon du point de levage								À la portée max.			
	1,5 m		3,0 m		4,5 m		6,0 m		Capacité	Portée		
7,5 m	kg			*4 030	*4 030				*3 100	*3 100	3,52	
6,0 m	kg			*3 880	*3 880	*3 800	*3 800		*2 410	*2 410	5,35	
4,5 m	kg			*3 920	*3 920	*4 290	4 000	*3 290	2 510	*2 220	*2 220	6,34
3,0 m	kg			*7 000	*7 000	*5 040	3 800	*4 200	2 450	*2 200	1 970	6,86
1,5 m	kg			*8 290	6 440	*5 880	3 560	*4 510	2 350	*2 300	1 850	7,03
0,0 m	kg			*6 700	6 120	*6 310	3 380	*4 640	2 260	*2 560	1 870	6,87
-1,5 m	kg	*4 650	*4 650	*8 890	6 080	*6 060	3 310	*4 290	2 240	*3 090	2 080	6,35
-3,0 m	kg			*7 010	6 180	*4 860	3 350			*3 600	2 650	5,37

1. Les capacités de levage sont basées sur l'ISO 10567.
2. La capacité de levage de la série HX ne dépasse pas 75% de la charge de basculement avec la machine sur un sol ferme et plat ou 87% de la capacité hydraulique totale.
3. Le point de levage est l'axe de montage du pivot du godet sur le bras (sans masse du godet).
4. (\*) indique une charge limitée par la capacité hydraulique.











# CAPACITÉ DE LEVAGE

 Masse brute maximale sur l'avant  Masse brute maximale sur le côté ou à 360°











 Masse brute maximale sur l'avant  Masse brute maximale sur le côté ou à 360°

## HX145A LCR FLÈCHE MONOBLOC











Flèche 4,60 m ; bras 2,50 m avec contrepoids 3 300 kg, triples crampons 600 mm, sans lame.

Hauteur du point de levage m	Rayon du point de levage								À la portée max.			
	1,5 m		3,0 m		4,5 m		6,0 m		Capacité	Portée		
												
7,5 m	kg			*4 030	*4 030					*3 100	*3 100	3,52
6,0 m	kg			*3 880	*3 880	*3 800	*3 800			*2 410	*2 410	5,35
4,5 m	kg			*3 920	*3 920	*4 290	4 010	*3 290	2 520	*2 220	*2 220	6,34
3,0 m	kg			*7 000	*7 000	*5 040	3 810	4 000	2 450	*2 200	1 970	6,86
1,5 m	kg			*8 290	6 450	*5 880	3 570	3 890	2 350	*2 300	1 850	7,03
0,0 m	kg			*6 700	6 140	5 880	3 390	3 800	2 270	*2 560	1 880	6,87
-1,5 m	kg	*4 650	*4 650	*8 890	6 090	5 800	3 320	3 770	2 240	*3 090	2 080	6,35
-3,0 m	kg			*7 010	6 190	*4 860	3 360			*3 600	2 660	5,37

Flèche 4,60 m ; bras 2,50 m avec contrepoids 3 300 kg, triples crampons 600 mm, lame levée.

Hauteur du point de levage m	Rayon du point de levage								À la portée max.			
	1,5 m		3,0 m		4,5 m		6,0 m		Capacité	Portée		
												
7,5 m	kg			*4 030	*4 030					*3 100	*3 100	3,52
6,0 m	kg			*3 880	*3 880	*3 800	*3 800			*2 410	*2 410	5,35
4,5 m	kg			*3 920	*3 920	*4 290	4 260	*3 290	2 690	*2 220	*2 220	6,34
3,0 m	kg			*7 000	*7 000	*5 040	4 060	4 070	2 630	*2 200	2 120	6,86
1,5 m	kg			*8 290	6 900	*5 880	3 820	3 960	2 530	*2 300	2 000	7,03
0,0 m	kg			*6 700	6 580	5 990	3 640	3 870	2 440	*2 560	2 030	6,87
-1,5 m	kg	*4 650	*4 650	*8 890	6 530	5 910	3 570	3 840	2 420	*3 090	2 250	6,35
-3,0 m	kg			*7 010	6 630	*4 860	3 610			*3 600	2 860	5,37











Flèche 4,60 m ; bras 2,50 m avec contrepoids 3 300 kg, triples crampons 600 mm, lame baissée.

Hauteur du point de levage m	Rayon du point de levage								À la portée max.			
	1,5 m		3,0 m		4,5 m		6,0 m		Capacité	Portée		
												
7,5 m	kg			*4 030	*4 030					*3 100	*3 100	3,52
6,0 m	kg			*3 880	*3 880	*3 800	*3 800			*2 410	*2 410	5,35
4,5 m	kg			*3 920	*3 920	*4 290	4 260	*3 290	2 690	*2 220	*2 220	6,34
3,0 m	kg			*7 000	*7 000	*5 040	4 060	*4 200	2 630	*2 200	2 120	6,86
1,5 m	kg			*8 290	6 900	*5 880	3 820	*4 510	2 530	*2 300	2 000	7,03
0,0 m	kg			*6 700	6 580	*6 310	3 640	*4 640	2 440	*2 560	2 030	6,87
-1,5 m	kg	*4 650	*4 650	*8 890	6 530	*6 060	3 570	*4 290	2 420	*3 090	2 250	6,35
-3,0 m	kg			*7 010	6 630	*4 860	3 610			*3 600	2 860	5,37











1. Les capacités de levage sont basées sur l'ISO 10567.
2. La capacité de levage de la série HX ne dépasse pas 75% de la charge de basculement avec la machine sur un sol ferme et plat ou 87% de la capacité hydraulique totale.
3. Le point de levage est l'axe de montage du pivot du godet sur le bras (sans masse du godet).
4. (\*) indique une charge limitée par la capacité hydraulique.

## HX145A LCR FLÈCHE MONOBLOC











Flèche 4,60 m ; bras 3,00 m avec contrepoids 2 800 kg, triples crampons 600 mm, sans lame.

Hauteur du point de levage m	Rayon du point de levage								À la portée max.			
	1,5 m		3,0 m		4,5 m		6,0 m		Capacité	Portée		
												
7,5 m	kg			*3 610	*3 610					*2 440	*2 440	4,38
6,0 m	kg			*3 110	*3 110	*3 270	*3 270			*2 020	*2 020	5,95
4,5 m	kg			*2 950	*2 950	*3 440	*3 440	*3 210	2 390	*1 880	*1 880	6,85
3,0 m	kg			*5 070	*5 070	*4 570	3 630	3 800	2 310	*1 870	1 640	7,33
1,5 m	kg			*8 610	6 190	*5 580	3 370	3 670	2 190	*1 960	1 540	7,49
0,0 m	kg			*7 510	5 730	5 540	3 150	3 560	2 090	*2 160	1 560	7,34
-1,5 m	kg	*4 210	*4 210	*9 300	5 610	5 420	3 050	3 500	2 040	*2 560	1 700	6,86
-3,0 m	kg	*7 330	*7 330	*7 850	5 650	*5 370	3 050			*3 430	2 080	5,97

Flèche 4,60 m ; bras 3,00 m avec contrepoids 2 800 kg, triples crampons 600 mm, lame levée.



Hauteur du point de levage m	Rayon du point de levage								À la portée max.			
	1,5 m		3,0 m		4,5 m		6,0 m		Capacité	Portée		
												
7,5 m	kg			*3 610	*3 610					*2 440	*2 440	4,38
6,0 m	kg			*3 110	*3 110	*3 270	*3 270			*2 020	*2 020	5,95
4,5 m	kg			*2 950	*2 950	*3 440	*3 440	*3 210	2 560	*1 880	*1 880	6,85
3,0 m	kg			*5 070	*5 070	*4 570	3 880	3 870	2 480	*1 870	1 780	7,33
1,5 m	kg			*8 610	6 630	*5 580	3 610	3 750	2 370	*1 960	1 680	7,49
0,0 m	kg			*7 510	6 180	5 660	3 400	3 640	2 270	*2 160	1 690	7,34
-1,5 m	kg	*4 210	*4 210	*9 300	6 050	5 540	3 300	3 580	2 210	*2 560	1 850	6,86
-3,0 m	kg	*7 330	*7 330	*7 850	6 100	*5 370	3 300			*3 430	2 260	5,97



Flèche 4,60 m ; bras 3,00 m avec contrepoids 2 800 kg, triples crampons 600 mm, lame baissée.

Hauteur du point de levage m	Rayon du point de levage								À la portée max.			
	1,5 m		3,0 m		4,5 m		6,0 m		Capacité	Portée		
												
7,5 m	kg			*3 610	*3 610					*2 440	*2 440	4,38
6,0 m	kg			*3 110	*3 110	*3 270	*3 270			*2 020	*2 020	5,95
4,5 m	kg			*2 950	*2 950	*3 440	*3 440	*3 210	2 560	*1 880	*1 880	6,85
3,0 m	kg			*5 070	*5 070	*4 570	3 880	*3 940	2 480	*1 870	1 780	7,33
1,5 m	kg			*8 610	6 630	*5 580	3 610	*4 340	2 370	*1 960	1 680	7,49
0,0 m	kg			*7 510	6 180	*6 210	3 400	*4 590	2 270	*2 160	1 690	7,34
-1,5 m	kg	*4 210	*4 210	*9 300	6 050	*6 200	3 300	*4 480	2 210	*2 560	1 850	6,86
-3,0 m	kg	*7 330	*7 330	*7 850	6 100	*5 370	3 300			*3 430	2 260	5,97

1. Les capacités de levage sont basées sur l'ISO 10567.
2. La capacité de levage de la série HX ne dépasse pas 75% de la charge de basculement avec la machine sur un sol ferme et plat ou 87% de la capacité hydraulique totale.
3. Le point de levage est l'axe de montage du pivot du godet sur le bras (sans masse du godet).
4. (\*) indique une charge limitée par la capacité hydraulique.











# CAPACITÉ DE LEVAGE

 Masse brute maximale sur l'avant  Masse brute maximale sur le côté ou à 360°











 Masse brute maximale sur l'avant  Masse brute maximale sur le côté ou à 360°

## HX145A LCR FLÈCHE MONOBLOC











Flèche 4,60 m ; bras 3,00 m avec contrepoids 3 300 kg, triples crampons 600 mm, sans lame.

Hauteur du point de levage m	Rayon du point de levage								À la portée max.			
	1,5 m		3,0 m		4,5 m		6,0 m		Capacité	Portée		
											m	
7,5 m	kg			*3 610	*3 610					*2 440	*2 440	4,38
6,0 m	kg			*3 110	*3 110	*3 270	*3 270			*2 020	*2 020	5,95
4,5 m	kg			*2 950	*2 950	*3 440	*3 440	*3 210	2 570	*1 880	*1 880	6,85
3,0 m	kg			*5 070	*5 070	*4 570	3 880	*3 940	2 490	*1 870	1 780	7,33
1,5 m	kg			*8 610	6 650	*5 580	3 620	3 910	2 370	*1 960	1 680	7,49
0,0 m	kg			*7 510	6 190	5 910	3 410	3 800	2 270	*2 160	1 700	7,34
-1,5 m	kg	*4 210	*4 210	*9 300	6 060	5 780	3 310	3 740	2 220	*2 560	1 850	6,86
-3,0 m	kg	*7 330	*7 330	*7 850	6 110	*5 370	3 310			*3 430	2 260	5,97

Flèche 4,60 m ; bras 3,00 m avec contrepoids 3 300 kg, triples crampons 600 mm, lame levée.

Hauteur du point de levage m	Rayon du point de levage								À la portée max.			
	1,5 m		3,0 m		4,5 m		6,0 m		Capacité	Portée		
											m	
7,5 m	kg			*3 610	*3 610					*2 440	*2 440	4,38
6,0 m	kg			*3 110	*3 110	*3 270	*3 270			*2 020	*2 020	5,95
4,5 m	kg			*2 950	*2 950	*3 440	*3 440	*3 210	2 740	*1 880	*1 880	6,85
3,0 m	kg			*5 070	*5 070	*4 570	4 130	*3 940	2 660	*1 870	*1 870	7,33
1,5 m	kg			*8 610	7 090	*5 580	3 870	3 990	2 550	*1 960	1 810	7,49
0,0 m	kg			*7 510	6 630	6 020	3 660	3 880	2 440	*2 160	1 830	7,34
-1,5 m	kg	*4 210	*4 210	*9 300	6 500	5 900	3 560	3 820	2 390	*2 560	2 000	6,86
-3,0 m	kg	*7 330	*7 330	*7 850	6 550	*5 370	3 560			*3 430	2 440	5,97









Flèche 4,60 m ; bras 3,00 m avec contrepoids 3 300 kg, triples crampons 600 mm, lame baissée.

Hauteur du point de levage m	Rayon du point de levage								À la portée max.			
	1,5 m		3,0 m		4,5 m		6,0 m		Capacité	Portée		
											m	
7,5 m	kg			*3 610	*3 610					*2 440	*2 440	4,38
6,0 m	kg			*3 110	*3 110	*3 270	*3 270			*2 020	*2 020	5,95
4,5 m	kg			*2 950	*2 950	*3 440	*3 440	*3 210	2 740	*1 880	*1 880	6,85
3,0 m	kg			*5 070	*5 070	*4 570	4 130	*3 940	2 660	*1 870	*1 870	7,33
1,5 m	kg			*8 610	7 090	*5 580	3 870	*4 340	2 550	*1 960	1 810	7,49
0,0 m	kg			*7 510	6 630	*6 210	3 660	*4 590	2 440	*2 160	1 830	7,34
-1,5 m	kg	*4 210	*4 210	*9 300	6 500	*6 200	3 560	*4 480	2 390	*2 560	2 000	6,86
-3,0 m	kg	*7 330	*7 330	*7 850	6 550	*5 370	3 560			*3 430	2 440	5,97









1. Les capacités de levage sont basées sur l'ISO 10567.
2. La capacité de levage de la série HX ne dépasse pas 75% de la charge de basculement avec la machine sur un sol ferme et plat ou 87% de la capacité hydraulique totale.
3. Le point de levage est l'axe de montage du pivot du godet sur le bras (sans masse du godet).
4. (\*) indique une charge limitée par la capacité hydraulique.

## HX145A LCR FLÈCHE ARTICULÉE









Flèche de 4,90 m, bras de 2,10 m équipé d'un contrepoids de 2 800 kg et d'un patin à triple crampon de 600 mm.

Hauteur du point de levage m	Rayon du point de levage						À la portée max.			
	3,0 m		4,5 m		6,0 m		Capacité	Portée		
									m	
7,5 m	kg	*5 010	*5 010					*4 600	*4 600	3,52
6,0 m	kg			*4 150	3 820			*3 580	2 820	5,35
4,5 m	kg	*5 230	*5 230	*4 430	3 710	3 840	2 330	*3 290	2 110	6,33
3,0 m	kg			*5 190	3 480	3 760	2 250	3 030	1 810	6,86
1,5 m	kg			5 660	3 220	3 640	2 150	2 870	1 690	7,03
0,0 m	kg			5 480	3 070	3 560	2 070	2 930	1 720	6,86
-1,5 m	kg	*7 730	5 610	5 440	3 030	3 540	2 050	3 280	1 910	6,35
-3,0 m	kg			*4 710	3 100					

Flèche 4,9 m ; bras 2,10 m avec contrepoids 2 800 kg, triples crampons 600 mm, lame levée.



Hauteur du point de levage m	Rayon du point de levage						À la portée max.			
	3,0 m		4,5 m		6,0 m		Capacité	Portée		
									m	
7,5 m	kg	*5 010	*5 010					*4 600	*4 600	3,52
6,0 m	kg			*4 150	4 060			*3 580	3 020	5,35
4,5 m	kg	*5 230	*5 230	*4 430	3 960	3 920	2 500	*3 290	2 270	6,33
3,0 m	kg			*5 190	3 720	3 830	2 420	3 090	1 950	6,86
1,5 m	kg			5 770	3 470	3 720	2 320	2 930	1 840	7,03
0,0 m	kg			5 590	3 320	3 630	2 240	2 990	1 870	6,86
-1,5 m	kg	*7 730	6 050	5 550	3 280	3 610	2 220	3 350	2 070	6,35
-3,0 m	kg			*4 710	3 350					

Flèche 4,9 m ; bras 2,10 m avec contrepoids 2 800 kg, triples crampons 600 mm, lame baissée.

Hauteur du point de levage m	Rayon du point de levage						À la portée max.			
	3,0 m		4,5 m		6,0 m		Capacité	Portée		
									m	
7,5 m	kg	*5 010	*5 010					*4 600	*4 600	3,52
6,0 m	kg			*4 150	4 060			*3 580	3 020	5,35
4,5 m	kg	*5 230	*5 230	*4 430	3 960	*3 970	2 500	*3 290	2 270	6,33
3,0 m	kg			*5 190	3 720	*4 180	2 420	*3 250	1 950	6,86
1,5 m	kg			5 940	3 470	*4 470	2 320	*3 390	1 840	7,03
0,0 m	kg			*6 230	3 320	*4 570	2 240	*3 740	1 870	6,86
-1,5 m	kg	*7 730	6 050	*5 890	3 280	*4 230	2 220	*3 810	2 070	6,35
-3,0 m	kg			*4 710	3 350					









1. Les capacités de levage sont basées sur l'ISO 10567.
2. La capacité de levage de la série HX ne dépasse pas 75% de la charge de basculement avec la machine sur un sol ferme et plat ou 87% de la capacité hydraulique totale.
3. Le point de levage est l'axe de montage du pivot du godet sur le bras (sans masse du godet).
4. (\*) indique une charge limitée par la capacité hydraulique.

# CAPACITÉ DE LEVAGE









 Masse brute maximale sur l'avant  Masse brute maximale sur le côté ou à 360°

## HX145A LCR FLÈCHE ARTICULÉE









Flèche de 4,90 m, bras de 2,10 m équipé d'un contrepoids de 3 300 kg et d'un patin à triple crampon de 600 mm.

Hauteur du point de levage m	Rayon du point de levage						À la portée max.			
	3,0 m		4,5 m		6,0 m		Capacité		Portée	
									m	
7,5 m	kg	*5 010	*5 010					*4 600	*4 600	3,52
6,0 m	kg			*4 150	4 070			*3 580	3 030	5,35
4,5 m	kg	*5 230	*5 230	*4 430	3 970	*3 970	2 510	*3 290	2 270	6,33
3,0 m	kg			*5 190	3 730	4 000	2 430	3 230	1 960	6,86
1,5 m	kg			*5 940	3 480	3 880	2 320	3 060	1 840	7,03
0,0 m	kg			5 840	3 330	3 800	2 250	3 130	1 870	6,86
-1,5 m	kg	*7 730	6 070	5 800	3 290	3 780	2 230	3 500	2 080	6,35
-3,0 m	kg			*4 710	3 360					



Flèche 4,9 m ; bras 2,10 m avec contrepoids 3 300 kg, triples crampons 600 mm, lame levée.

Hauteur du point de levage m	Rayon du point de levage						À la portée max.			
	3,0 m		4,5 m		6,0 m		Capacité		Portée	
									m	
7,5 m	kg	*5 010	*5 010					*4 600	*4 600	3,52
6,0 m	kg			*4 150	*4 150			*3 580	3 230	5,35
4,5 m	kg	*5 230	*5 230	*4 430	4 220	*3 970	2 680	*3 290	2 440	6,33
3,0 m	kg			*5 190	3 980	4 070	2 600	*3 250	2 110	6,86
1,5 m	kg			*5 940	3 730	3 960	2 500	3 120	1 980	7,03
0,0 m	kg			5 950	3 580	3 870	2 420	3 200	2 020	6,86
-1,5 m	kg	*7 730	6 510	*5 890	3 540	3 850	2 400	3 570	2 240	6,35
-3,0 m	kg			*4 710	3 610					

Flèche 4,9 m ; bras 2,10 m avec contrepoids 3 300 kg, triples crampons 600 mm, lame baissée.









Hauteur du point de levage m	Rayon du point de levage						À la portée max.			
	3,0 m		4,5 m		6,0 m		Capacité		Portée	
									m	
7,5 m	kg	*5 010	*5 010					*4 600	*4 600	3,52
6,0 m	kg			*4 150	*4 150			*3 580	3 230	5,35
4,5 m	kg	*5 230	*5 230	*4 430	4 220	*3 970	2 680	*3 290	2 440	6,33
3,0 m	kg			*5 190	3 980	*4 180	2 600	*3 250	2 110	6,86
1,5 m	kg			*5 940	3 730	*4 470	2 500	*3 390	1 980	7,03
0,0 m	kg			*6 230	3 580	*4 570	2 420	*3 740	2 020	6,86
-1,5 m	kg	*7 730	6 510	*5 890	3 540	*4 230	2 400	*3 810	2 240	6,35
-3,0 m	kg			*4 710	3 610					

1. Les capacités de levage sont basées sur l'ISO 10567.
2. La capacité de levage de la série HX ne dépasse pas 75% de la charge de basculement avec la machine sur un sol ferme et plat ou 87% de la capacité hydraulique totale.
3. Le point de levage est l'axe de montage du pivot du godet sur le bras (sans masse du godet).
4. (\*) indique une charge limitée par la capacité hydraulique.









 Masse brute maximale sur l'avant  Masse brute maximale sur le côté ou à 360°

## HX145A LCR FLÈCHE ARTICULÉE









Flèche de 4,90 m, bras de 2,50 m équipé d'un contrepoids de 2 800 kg et d'un patin à triple crampon de 600 mm.

Hauteur du point de levage m	Rayon du point de levage						À la portée max.			
	3,0 m		4,5 m		6,0 m		Capacité		Portée	
									m	
7,5 m	kg							*3 070	*3 070	4,28
6,0 m	kg			*3 770	*3 770			*2 480	2 430	5,87
4,5 m	kg	*3 760	*3 760	*4 090	3 760	*3 700	2 350	*2 280	1 880	6,78
3,0 m	kg	*7 110	6 580	*4 880	3 510	3 770	2 260	*2 240	1 630	7,27
1,5 m	kg			5 680	3 240	3 640	2 140	*2 320	1 530	7,43
0,0 m	kg	*3 870	*3 870	5 460	3 050	3 530	2 040	*2 520	1 550	7,28
-1,5 m	kg	*7 060	5 510	5 390	2 980	3 490	2 000	*2 930	1 700	6,79
-3,0 m	kg	*7 150	6 620	*5 090	3 020					

Flèche 4,9 m ; bras 2,50 m avec contrepoids 2 800 kg, triples crampons 600 mm, lame levée.



Hauteur du point de levage m	Rayon du point de levage						À la portée max.			
	3,0 m		4,5 m		6,0 m		Capacité		Portée	
									m	
7,5 m	kg							*3 070	*3 070	4,28
6,0 m	kg			*3 770	*3 770			*2 480	*2 480	5,87
4,5 m	kg	*3 760	*3 760	*4 090	4 010	*3 700	2 520	*2 280	2 030	6,78
3,0 m	kg	*7 110	7 020	*4 880	3 760	3 840	2 430	*2 240	1 770	7,27
1,5 m	kg			*5 720	3 490	3 710	2 310	*2 320	1 670	7,43
0,0 m	kg	*3 870	*3 870	5 580	3 300	3 610	2 220	*2 520	1 690	7,28
-1,5 m	kg	*7 060	5 950	5 500	3 230	3 560	2 180	*2 930	1 850	6,79
-3,0 m	kg	*7 150	6 060	*5 090	3 270					

Flèche 4,9 m ; bras 2,50 m avec contrepoids 2 800 kg, triples crampons 600 mm, lame baissée.

Hauteur du point de levage m	Rayon du point de levage						À la portée max.			
	3,0 m		4,5 m		6,0 m		Capacité		Portée	
									m	
7,5 m	kg							*3 070	*3 070	4,28
6,0 m	kg			*3 770	*3 770			*2 480	*2 480	5,87
4,5 m	kg	*3 760	*3 760	*4 090	4 010	*3 700	2 520	*2 280	2 030	6,78
3,0 m	kg	*7 110	7 020	*4 880	3 760	3 840	2 430	*2 240	1 770	7,27
1,5 m	kg			*5 720	3 490	3 710	2 310	*2 320	1 670	7,43
0,0 m	kg	*3 870	*3 870	5 580	3 300	3 610	2 220	*2 520	1 690	7,28
-1,5 m	kg	*7 060	5 950	5 500	3 230	3 560	2 180	*2 930	1 850	6,79
-3,0 m	kg	*7 150	6 060	*5 090	3 270					









1. Les capacités de levage sont basées sur l'ISO 10567.
2. La capacité de levage de la série HX ne dépasse pas 75% de la charge de basculement avec la machine sur un sol ferme et plat ou 87% de la capacité hydraulique totale.
3. Le point de levage est l'axe de montage du pivot du godet sur le bras (sans masse du godet).
4. (\*) indique une charge limitée par la capacité hydraulique.

# CAPACITÉ DE LEVAGE









 Masse brute maximale sur l'avant  Masse brute maximale sur le côté ou à 360°

## HX145A LCR FLÈCHE ARTICULÉE









Flèche de 4,90 m, bras de 2,50 m équipé d'un contrepoids de 3 300 kg et d'un patin à triple crampon de 600 mm.

Hauteur du point de levage m	Rayon du point de levage						À la portée max.			
	3,0 m		4,5 m		6,0 m		Capacité		Portée	
									m	
7,5 m	kg						*3 070	*3 070	4,28	
6,0 m	kg			*3 770	*3 770		*2 480	*2 480	5,87	
4,5 m	kg	*3 760	*3 760	*4 090	4 020	*3 700	2 530	*2 280	2 030	6,78
3,0 m	kg	*7 110	7 040	*4 880	3 770	*3 980	2 440	*2 240	1 770	7,27
1,5 m	kg			*5 720	3 490	3 880	2 320	*2 320	1 670	7,43
0,0 m	kg	*3 870	*3 870	5 820	3 310	3 770	2 220	*2 520	1 690	7,28
-1,5 m	kg	*7 060	5 970	5 750	3 240	3 730	2 180	*2 930	1 860	6,79
-3,0 m	kg	*7 150	6 080	*5 090	3 280					



Flèche 4,90 m ; bras 2,50 m avec contrepoids 3 300 kg, triples crampons 600 mm, lame levée.

Hauteur du point de levage m	Rayon du point de levage						À la portée max.			
	3,0 m		4,5 m		6,0 m		Capacité		Portée	
									m	
7,5 m	kg						*3 070	*3 070	4,28	
6,0 m	kg			*3 770	*3 770		*2 480	*2 480	5,87	
4,5 m	kg	*3 760	*3 760	*4 090	*4 090	*3 700	2 700	*2 280	2 180	6,78
3,0 m	kg	*7 110	*7 110	*4 880	4 020	*3 980	2 610	*2 240	1 910	7,27
1,5 m	kg			*5 720	3 740	3 950	2 490	*2 320	1 810	7,43
0,0 m	kg	*3 870	*3 870	5 940	3 560	3 850	2 390	*2 520	1 830	7,28
-1,5 m	kg	*7 060	6 410	5 860	3 490	3 800	2 360	*2 930	2 010	6,79
-3,0 m	kg	*7 150	6 520	*5 090	3 530					

Flèche 4,90 m ; bras 2,50 m avec contrepoids 3 300 kg, triples crampons 600 mm, lame baissée.









Hauteur du point de levage m	Rayon du point de levage						À la portée max.			
	3,0 m		4,5 m		6,0 m		Capacité		Portée	
									m	
7,5 m	kg						*3 070	*3 070	4,28	
6,0 m	kg			*3 770	*3 770		*2 480	*2 480	5,87	
4,5 m	kg	*3 760	*3 760	*4 090	*4 090	*3 700	2 700	*2 280	2 180	6,78
3,0 m	kg	*7 110	*7 110	*4 880	4 020	*3 980	2 610	*2 240	1 910	7,27
1,5 m	kg			*5 720	3 740	*4 330	2 490	*2 320	1 810	7,43
0,0 m	kg	*3 870	*3 870	*6 150	3 560	*4 520	2 390	*2 520	1 830	7,28
-1,5 m	kg	*7 060	6 410	*5 990	3 490	*4 350	2 360	*2 930	2 010	6,79
-3,0 m	kg	*7 150	6 520	*5 090	3 530					

1. Les capacités de levage sont basées sur l'ISO 10567.
2. La capacité de levage de la série HX ne dépasse pas 75% de la charge de basculement avec la machine sur un sol ferme et plat ou 87% de la capacité hydraulique totale.
3. Le point de levage est l'axe de montage du pivot du godet sur le bras (sans masse du godet).
4. (\*) indique une charge limitée par la capacité hydraulique.









 Masse brute maximale sur l'avant  Masse brute maximale sur le côté ou à 360°

## HX145A LCR HW FLÈCHE MONOBLOC

Flèche de 4,60 m, bras de 2,10 m équipé d'un contrepoids de 2 800 kg et d'un patin à triple crampon de 600 mm.



Hauteur du point de levage m	Rayon du point de levage						À la portée max.					
	1,5 m		3,0 m		4,5 m		6,0 m		Capacité	Portée		
										m		
7,5 m	kg	*6 000	*6 000	*4 760	*4 760				*4 400	*4 400	3,14	
6,0 m	kg			*4 840	*4 840	*4 530	4 090		*3 430	3 390	5,03	
4,5 m	kg			*5 670	*5 670	*4 760	4 010	*3 260	2 530	*3 200	2 520	6,01
3,0 m	kg			*8 180	7 060	*5 500	3 810	3 830	2 480	*3 230	2 180	6,50
1,5 m	kg					5 790	3 590	3 740	2 390	3 230	2 070	6,62
0,0 m	kg			*6 810	6 320	5 640	3 460	3 670	2 330	3 360	2 140	6,39
-1,5 m	kg			*8 160	6 350	5 610	3 440			3 900	2 470	5,76

Flèche de 4,60 m, bras de 2,10 m équipé d'un contrepoids de 3 300 kg et d'un patin à triple crampon de 600 mm.

Hauteur du point de levage m	Rayon du point de levage						À la portée max.					
	1,5 m		3,0 m		4,5 m		6,0 m		Capacité	Portée		
										m		
7,5 m	kg	*6 000	*6 000	*4 760	*4 760				*4 400	*4 400	3,14	
6,0 m	kg			*4 840	*4 840	*4 530	4 350		*3 430	*3 430	5,03	
4,5 m	kg			*5 670	*5 670	*4 760	4 280	*3 260	2 710	*3 200	2 700	6,01
3,0 m	kg			*8 180	7 530	*5 500	4 070	4 070	2 660	*3 230	2 350	6,50
1,5 m	kg					6 140	3 850	3 970	2 570	3 430	2 230	6,62
0,0 m	kg			*6 810	6 780	5 990	3 720	3 910	2 510	3 580	2 310	6,39
-1,5 m	kg			*8 160	6 810	*5 740	3 700			*4 090	2 660	5,76











1. Les capacités de levage sont basées sur l'ISO 10567.
2. La capacité de levage de la série HX ne dépasse pas 75% de la charge de basculement avec la machine sur un sol ferme et plat ou 87% de la capacité hydraulique totale.
3. Le point de levage est l'axe de montage du pivot du godet sur le bras (sans masse du godet).
4. (\*) indique une charge limitée par la capacité hydraulique.

# CAPACITÉ DE LEVAGE











 Masse brute maximale sur l'avant  Masse brute maximale sur le côté ou à 360°

## HX145A LCR HW FLÈCHE MONOBLOC



Flèche de 4,60 m, bras de 2,50 m équipé d'un contrepoids de 2 800 kg et d'un patin à triple crampon de 600 mm.

Hauteur du point de levage m	Rayon du point de levage								À la portée max.			
	1,5 m		3,0 m		4,5 m		6,0 m		Capacité		Portée	
											m	
7,5 m	kg			*4 170	*4 170					*2 900	*2 900	3,93
6,0 m	kg			*3 820	*3 820	*3 890	*3 890			*2 360	*2 360	5,56
4,5 m	kg	*2 980	*2 980	*4 100	*4 100	*4 400	4 060	*3 530	2 560	*2 200	*2 200	6,45
3,0 m	kg			*7 430	7 220	*5 190	3 840	3 840	2 480	*2 200	1 970	6,91
1,5 m	kg			*7 190	6 530	5 800	3 600	3 730	2 380	*2 330	1 880	7,03
0,0 m	kg			*7 040	6 270	5 620	3 440	3 650	2 300	*2 620	1 930	6,81
-1,5 m	kg	*5 250	*5 250	*8 650	6 260	5 560	3 390	3 630	2 290	*3 230	2 180	6,22
-3,0 m	kg			*6 560	6 380	*4 500	3 450			*3 510	2 880	5,15

Flèche de 4,60 m, bras de 2,50 m équipé d'un contrepoids de 3 300 kg et d'un patin à triple crampon de 600 mm.











Hauteur du point de levage m	Rayon du point de levage								À la portée max.			
	1,5 m		3,0 m		4,5 m		6,0 m		Capacité		Portée	
											m	
7,5 m	kg			*4 170	*4 170					*2 900	*2 900	3,93
6,0 m	kg			*3 820	*3 820	*3 890	*3 890			*2 360	*2 360	5,56
4,5 m	kg	*2 980	*2 980	*4 100	*4 100	*4 400	4 320	*3 530	2 740	*2 200	*2 200	6,45
3,0 m	kg			*7 430	*7 430	*5 190	4 100	4 070	2 660	*2 200	2 130	6,91
1,5 m	kg			*7 190	7 000	*5 990	3 860	3 960	2 560	*2 330	2 030	7,03
0,0 m	kg			*7 040	6 740	5 970	3 700	3 880	2 480	*2 620	2 090	6,81
-1,5 m	kg	*5 250	*5 250	*8 650	6 720	5 910	3 650	3 860	2 470	*3 230	2 360	6,22
-3,0 m	kg			*6 560	*6 560	*4 500	3 710			*3 510	3 100	5,15

1. Les capacités de levage sont basées sur l'ISO 10567.
2. La capacité de levage de la série HX ne dépasse pas 75% de la charge de basculement avec la machine sur un sol ferme et plat ou 87% de la capacité hydraulique totale.
3. Le point de levage est l'axe de montage du pivot du godet sur le bras (sans masse du godet).
4. (\*) indique une charge limitée par la capacité hydraulique.











 Masse brute maximale sur l'avant  Masse brute maximale sur le côté ou à 360°

## HX145A LCR HW FLÈCHE MONOBLOC

Flèche de 4,60 m (15' 1"), bras de 3,00 m (9' 10") équipé d'un contrepoids de 2 800 kg et d'un patin à triple crampon de 600 mm (24").

Hauteur du point de levage m	Rayon du point de levage								À la portée max.			
	1,5 m		3,0 m		4,5 m		6,0 m		Capacité		Portée	
											m	
9,0 m	kg									*4 490	*4 490	1,37
7,5 m	kg					*3 550	*3 550	*2 750	*2 750			4,71
6,0 m	kg					*3 040	*3 040	*3 280	*3 280	*2 330	*2 330	6,13
4,5 m	kg					*3 020	*3 020	*3 520	*3 520	*3 320	2 600	6,95
3,0 m	kg					*6 500	*6 500	*4 790	3 910	3 870	2 510	7,38
1,5 m	kg					*8 920	6 710	*5 720	3 650	3 750	2 400	7,49
0,0 m	kg					*7 570	6 310	5 640	3 450	3 640	2 300	7,28
-1,5 m	kg	*4 670	*4 670			*9 160	6 220	5 540	3 370	3 600	2 260	6,74
-3,0 m	kg					*7 480	6 290	*5 120	3 390			5,77

Flèche de 4,60 m (15' 1"), bras de 3,00 m (9' 10") équipé d'un contrepoids de 3 300 kg et d'un patin à triple crampon de 600 mm (24").

Hauteur du point de levage m	Rayon du point de levage								À la portée max.			
	1,5 m		3,0 m		4,5 m		6,0 m		Capacité		Portée	
											m	
9,0 m	kg									*4 490	*4 490	1,37
7,5 m	kg					*3 550	*3 550	*2 750	*2 750			4,71
6,0 m	kg					*3 040	*3 040	*3 280	*3 280	*2 330	*2 330	6,13
4,5 m	kg					*3 020	*3 020	*3 520	*3 520	*3 320	2 780	6,95
3,0 m	kg					*6 500	*6 500	*4 790	4 180	*4 010	2 690	7,38
1,5 m	kg					*8 920	7 170	*5 720	3 910	3 980	2 580	7,49
0,0 m	kg					*7 570	6 780	5 990	3 720	3 880	2 480	7,28
-1,5 m	kg	*4 670	*4 670			*9 160	6 690	5 890	3 630	3 830	2 440	6,74
-3,0 m	kg					*7 480	6 760	*5 120	3 650			5,77

1. Les capacités de levage sont basées sur l'ISO 10567.
2. La capacité de levage de la série HX ne dépasse pas 75% de la charge de basculement avec la machine sur un sol ferme et plat ou 87% de la capacité hydraulique totale.
3. Le point de levage est l'axe de montage du pivot du godet sur le bras (sans masse du godet).
4. (\*) indique une charge limitée par la capacité hydraulique.

# GUIDE DE SÉLECTION DE GODET ET FORCE D'EXCAVATION

## GOGETS

Tous les godets sont soudés avec de l'acier à haute résistance.

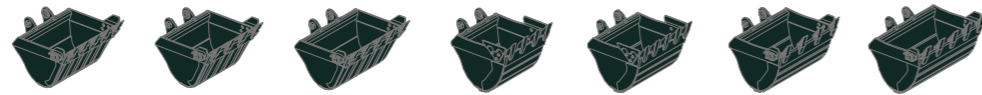

SAE heaped m <sup>3</sup>	0,58	0,52	0,65	◆ 0,50	◆ 0,61	0,66	0,77
---------------------------	------	------	------	--------	--------	------	------

Capacité m <sup>3</sup>		Largeur mm		Poids kg	Dent EA	Recommandation, mm					
						Contrepoids 2 800 kg					
SAE heaped	CECE heaped	Sans couteaux latéraux	Avec couteaux latéraux			4 100 Flèche monobloc		4 600 Flèche monobloc		4 940 Flèche articulée	
						1 900 Bras	2 100 Bras	2 500 Bras	3 000 Bras	2 100 Bras	2 500 Bras
0,58	0,50	950	1 110	438	5	●	●	●	○	●	○
0,52	0,46	870	1 020	406	4	●	●	●	●	●	●
0,65	0,56	1 060	1 210	459	5	●	●	○	■	○	■
◆ 0,50	0,45	762	800	439	4	●	●	●	●	●	●
◆ 0,61	0,54	914	952	490	5	●	●	○	■	○	■
0,66	0,58	1 050	1 110	493	4	●	○	○	■	○	■
0,77	0,68	1 200	1 260	543	5	●	■	■	▲	■	▲
						Contrepoids 3 300 kg					
0,58	0,50	950	1 110	438	5	●	●	●	○	●	○
0,52	0,46	870	1 020	406	4	●	●	●	●	●	●
0,65	0,56	1 060	1 210	459	5	●	●	○	○	○	○
◆ 0,50	0,45	762	800	439	4	●	●	●	●	●	●
◆ 0,61	0,54	914	952	490	5	●	●	○	○	○	○
0,66	0,58	1 050	1 110	493	4	●	●	○	■	○	■
0,77	0,68	1 200	1 260	543	5	●	○	■	▲	■	▲

◆ Godet à dents sans marteau

- Applicable aux matériaux d'une densité de 2 100 kgf/m<sup>3</sup> max.
- Applicable aux matériaux d'une densité de 1 800 kgf/m<sup>3</sup> max.
- Applicable aux matériaux d'une densité de 1 500 kgf/m<sup>3</sup> max.
- ▲ Applicable aux matériaux d'une densité de 1 200 kgf/m<sup>3</sup> max.
- X Déconseillé

## FORCE D'EXCAVATION

Flèche	Longueur	mm	4 100 Flèche monobloc		4 600 Flèche monobloc			4 900 Flèche articulée		Remarque
			Poids	kg	1 051	1 091	1 461			
Bras	Longueur	mm	4 100 Flèche monobloc		4 600 Flèche monobloc			4 900 Flèche articulée		Remarque
			Poids	kg	634	654	714	749	654	
Force d'excavation de godet	SAE	kN	88 [95]	88 [95]	88 [95]	88 [95]	88 [95]	88 [95]	88 [95]	[ ] : Amplification de puissance
		kgf	8 955 [9 720]	8 960 [9 730]	8 960 [9 730]	8 956 [9 720]	8 960 [9 730]	8 960 [9 730]	8 960 [9 730]	
	ISO	kN	103 [112]	103 [112]	103 [112]	103 [112]	103 [112]	103 [112]	103 [112]	
		kgf	10 490 [11 390]	10 497 [11 400]	10 497 [11 400]	10 492 [11 390]	10 497 [11 400]	10 497 [11 400]	10 497 [11 400]	
Force de poussée du bras	SAE	kN	82 [89]	74 [80]	63 [68]	56 [61]	74 [80]	63 [68]		[ ] : Amplification de puissance
		kgf	8 360 [9 080]	7 506 [8 150]	6 396 [6 940]	5 711 [6 200]	7 506 [8 150]	6 396 [6 940]		
	ISO	kN	86 [94]	77 [84]	65 [71]	58 [63]	77 [84]	65 [71]		
		kgf	8 785 [9 540]	7 863 [8 540]	6 665 [7 240]	5 924 [6 430]	7 863 [8 540]	6 665 [7 240]		

Note : Le poids de la flèche comprend le vérin de bras, la tuyauterie et l'axe.  
Le poids du bras comprend le vérin du godet, la timonerie et l'axe.

# ÉQUIPEMENT STANDARD/OPTION

MOTEUR	STD	OPT
Ralenti automatique du moteur	●	
Contrôle d'arrêt automatique du moteur	●	
Interrupteur d'arrêt d'urgence du moteur	●	

SYSTÈME HYDRAULIQUE	STD	OPT
Mode 3 puissances, mode 2 travaux, mode opérateur	●	
Contrôle de puissance variable	●	
EPIC (débit indépendant des pompes électriques)	●	
Contrôle du débit en mode accessoire	●	
Huile hydraulique biodégradable Hyundai (HBHO)		●

CABINE & INTÉRIEUR	STD	OPT
Essuie-glace avant relevable	●	
Radio / lecteur USB	●	
Système de téléphonie mobile mains libres avec USB	●	
Prise de courant 12 V (convertisseur 24 V CC à 12 V CC)	●	
Klaxon électrique	●	
Cabine en acier toutes saisons avec visibilité à 360°	●	
Verre de sécurité - Verre trempé	●	
Verre de sécurité - Verre trempé et pare-brise en verre feuilleté		●
Fenêtre avant rabattable coulissante	●	
Fenêtre latérale coulissante (G)	●	
Porte verrouillable	●	
Compartment de rangement	●	
Cendrier et allume-cigares		●
Store de toit de cabine transparent	●	
Pare-soleil	●	
Serrures de porte et de cabine, une clé	●	
Siège à suspension mécanique avec chauffage	●	
Joystick coulissant commandé par pilote	●	
Système de réglage de la hauteur de la boîte de la console	●	
Climatisation et chauffage	●	
Dégivreur	●	
Aide au démarrage (réchauffeur de grille d'air) par temps froid	●	
Écran LCD 8"	●	
Compteur de vitesse ou odomètre / Accél.	●	
Jauge de température du liquide de refroidissement du moteur	●	
Puissance max.	●	
Basse vitesse / Haute vitesse	●	
Ralenti automatique	●	
Avertissement de surcharge avec alarme	●	
Contrôle du moteur	●	
Encrassement des filtres à air	●	
Indicateurs	●	
Jauges ECO	●	
Jauge de niveau de carburant	●	
Jauge de température d'huile hydraulique	●	
Réchauffeur de carburant	●	
Avertissements	●	
Erreur de communication	●	
Batterie faible	●	
Horloge	●	
Éclairage de la cabine	●	
Pare-pluie sur la fenêtre avant de la cabine	●	
Store de toit de cabine en acier		●
Siège à suspension pneumatique réglable avec chauffage		●
FOG (Structure de protection contre les chutes de matériaux)		●
-ISO 10262 niveau 2		●
ROPS (Structures de protection anti-retournement) - ISO 12117-2	●	

SÉCURITÉ	STD	OPT
Mode Levage	●	
Verrouillage de sécurité automatique	●	
Alarme d'avertissement de ceinture de sécurité	●	
Coupe-circuit de batterie	●	
Caméra arrière	●	
Caméra arrière et de rétroviseur		●
AAVM (Surveillance de la vue panoramique avancée)		●
Quatre phares de travail avant (2 sur la flèche, 2 sur le châssis avant)	●	
Alarme de déplacement	●	
Gyrophare		●
Frein de giration automatique	●	
Système de maintien de flèche	●	
Système de maintien du bras	●	
Clapet de sécurité de vérin de flèche avec avertisseur de surcharge	●	
Clapet de sécurité de vérin de lame	●	
Clapet de sécurité de vérin de bras	●	
Système de verrouillage de giration		●
Trois rétroviseurs extérieurs	●	
Garde-corps - Ring de boîte		●

ACCESSOIRE	STD	OPT
<b>Flèches</b>		
4,1 m monobloc		●
4,6 m monobloc	●	
4,90 m articulée		●
<b>Bras</b>		
1,9 m		●
2,1 m		●
2,5 m	●	
3,0 m		●

AUTRES	STD	OPT
Préfiltre à carburant	●	
Réchauffeur de carburant	●	
Préfiltre		●
Réchauffeur de liquide de refroidissement		●
Système d'auto-diagnostic	●	
Hi MATE (système télématique)	●	
Batteries (2 x 12 V x 100 Ah)	●	
Pompe de remplissage de carburant (20 l/min)		●
Kit de tuyauterie à simple effet (marteau, etc.)		●
Kit de tuyauterie à double effet (benne preneuse, etc.)	●	
Système hydraulique auxiliaire à commande proportionnelle		●
RCV proportionnelle à 2 voies et sélection de commande par pédale		●
Kit de tuyauterie accessoire rotatif		●
Kit de division de ligne de godet		●
Compresseur d'air		●
Ligne hydraulique attache rapide		●
Attache rapide		●
Système de déplacement rectiligne à une pédale		●
Accumulateur pour abaisser l'équipement de travail	●	
Valve de changement de pilotage (ISO/SAE)		●
Commande de giration de précision (amortissement/libre)		●
Trousse à outils		●

TRAIN DE ROULEMENT	STD	OPT
Plaque renforcée sur châssis inférieur	●	
Lame		●
<b>Patins de chenille</b>		
Patins à triples crampons (500 mm)		●
Patins à triples crampons (600 mm)	●	
Patins à triples crampons (700 mm)		●
Patin caoutchouc (500 mm)		●
Patin de chenille - à boulonner (600 mm)		●
Patins à triples crampons (700 mm) - H/W		●
Patins à triples crampons (800 mm) - H/W		●
Protection chenilles	●	
Protection chenilles complète - H/W		●

\* Les équipements de série et en option peuvent varier. Contactez votre concessionnaire Hyundai pour plus d'informations. La machine peut varier en fonction des normes internationales.

\* Les photos peuvent inclure des accessoires et des équipements en option qui ne sont pas disponibles dans votre région.

\* Les matériaux et spécifications peuvent être modifiés sans préavis.

# HYUNDAI

Les spécifications et la conception peuvent être modifiées sans préavis. Les images des produits Hyundai Construction Equipment Europe peuvent ne pas montrer l'équipement standard.

Hyundai Construction Equipment Europe nv.  
Hyundailaan 4, 3980 Tessenderlo, Belgique.  
Tél. : (32) 14-56-2200 Fax : (32) 14-59-3405

**PRÊTS À CHANGER VOTRE MONDE ?**

Contactez votre concessionnaire Hyundai.  
[hyundai-ce.eu/en/dealer-locator](https://hyundai-ce.eu/en/dealer-locator)