

HX130ALCR

PELLE SUR CHENILLES



Puissance brute
55 kW (74 cv) à 2 200 tr/min

Capacité du godet
0,50 ~ 0,61 m³

Poids opérationnel
13 445 kg

PRÊTE À CHANGER VOTRE MONDE

Notre nouvelle pelle sur chenilles HX130A LCR de la série A est prête à changer votre monde. Son moteur haute performance garantit un niveau de productivité et d'efficacité énergétique supérieur, tout en satisfaisant aux normes européennes Stage V sur les émissions. Dotée d'un extérieur robuste, ainsi que de fonctions de sécurité et d'une simplicité d'entretien accrues, sans utiliser d'AdBlue, la HX130A LCR peut travailler sur les chantiers et les projets d'infrastructure les plus exigeants.



A

SERIES HX130ALCR

UN NIVEAU DE PRODUCTIVITÉ ET D'EFFICACITÉ ÉNERGÉTIQUE SUPÉRIEUR

Grâce à son moteur mis à niveau, respectueux de l'environnement et à sa technologie de contrôle soigneusement choisie, la pelle HX130A LCR aide les opérateurs à atteindre de nouveaux sommets de productivité. Combiné à la coupure automatique du moteur, à la jauge Eco et au mode de levage, le système hydraulique EPIC (Régulation électrique indépendante de la pompe) de HD Hyundai permet à la machine de fournir la puissance et l'efficacité nécessaires au moment voulu.

Moteur certifié UE Stage V

Le moteur F3.8 de la HX130A LCR n'utilise pas d'AdBlue/DEF, ce qui réduit les coûts d'exploitation.

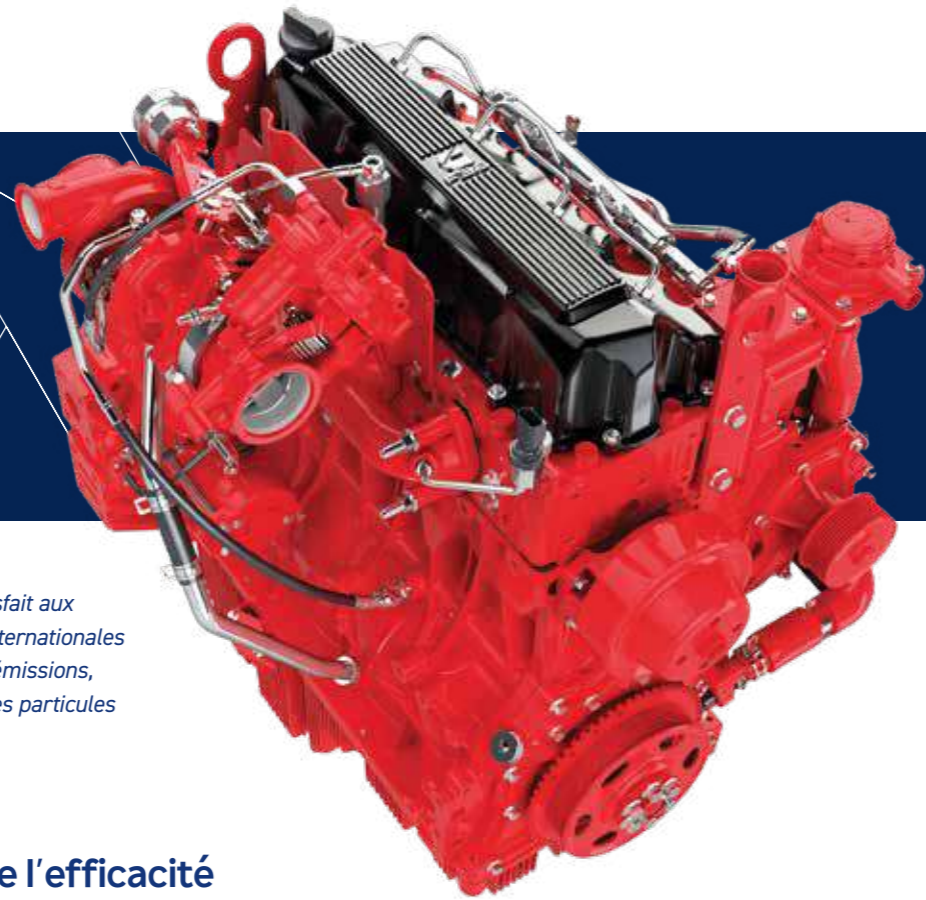

Le moteur Cummins F3.8 satisfait aux normes environnementales internationales les plus strictes en matière d'émissions, avec une réduction de 60 % des particules en suspension (PM).

La technologie qui améliore l'efficacité

EPIC

Les modèles HX de la série A bénéficient du système EPIC mis à niveau. Ce système optimise le débit et la puissance de la pompe en fonction des conditions de travail grâce au contrôle individuel de la pompe. La conception optimisée du MCV et de la ligne hydraulique réduit en outre la perte d'énergie (perte de charge et d'accélération).

Mode Levage

Ce mode de travail améliore la précision et la capacité de levage grâce à une réduction du régime, une amplification de la puissance et une meilleure régulation du débit de pompe.

Coupure automatique du moteur

La Coupure automatique du moteur, réglable, réduit significativement le temps d'inactivité, le nombre global d'heures de fonctionnement et la consommation de carburant.



Mode Levage

JUSQU'À
19% D'EFFICACITÉ
(Par rapport au modèle précédent)

Toutes les informations pour améliorer les économies

Rapport Eco

Signale le manque d'efficacité d'une opération et aide l'opérateur à changer de comportement.

Informations sur le débit de carburant

Affichent le débit moyen et la dernière quantité de carburant consommée, afin de parvenir à un fonctionnement plus économique.

Jauge Eco

Aide les opérateurs à réduire les émissions et les coûts d'exploitation en surveillant continuellement l'efficacité. Elle affiche la charge sur le moteur et les économies de carburant réalisées pendant que la machine fonctionne.



Jauge Eco

Les économies de carburant réalisées et les intervalles d'entretien prolongés contribuent à réduire les coûts d'exploitation.



NOUVELLE STRUCTURE EXTÉRIEURE PENSÉE POUR GARANTIR LA SOLIDITÉ ET LA SÉCURITÉ

Durabilité et productivité accrue caractérisent les modèles HX de la série A. Les châssis supérieur et inférieur sont conçus pour résister aux chocs et aux lourdes charges de travail. Des tests en conditions réelles ont démontré les performances des accessoires. Quel que soit l'environnement de travail, vous pouvez toujours compter sur les pelles HX de la série A de HD Hyundai.

Intégralement solidifiée

► Durabilité renforcée

Les châssis supérieur et inférieur, et les accessoires, des machines HX de la série, ont une durabilité qui excède les exigences requises sur les chantiers, comme l'ont démontré les nombreux tests réalisés, tant en conditions réelles qu'en simulation virtuelle. Grâce à l'utilisation d'un nouveau matériau, plus dur, la résistance à l'usure du godet est également accrue.

✓ Module de refroidissement durable

Les modèles HX de la série A sont équipés d'un module de refroidissement durable ayant réussi les tests les plus difficiles et qui démontre un comportement sans faille dans les environnements les plus exigeants.



Les châssis supérieur et inférieur sont conçus pour résister aux chocs et aux lourdes charges de travail.



L'option lame renforce la polyvalence.

Structure de la cabine

La structure de la cabine des modèles HX de la série est réalisée en un acier intégralement soudé, à faible contrainte et forte intensité conforme à la certification ROPS et FOG.

- ROPS : Structures de protection anti-retournement ISO12117-2
- FOG : Protection contre les chutes de matériau ISO10262 niveau 2



▲ Flexibles de haute qualité (haute pression)

Les modèles HX de la série A utilisent des flexibles haute pression résistant mieux à la chaleur et à la pression, ce qui accroît la durabilité de la machine.

CONTRÔLE FACILITÉ ET FONCTIONNEMENT AISÉ

Le regroupement d'un grand nombre de fonctions électroniques à l'endroit le plus judicieux accroît l'efficacité de l'opérateur. Le système d'infodivertissement, fruit de la technologie de l'information avancée de HD Hyundai, agrmente le confort et renforce la productivité ! Les modèles HX de la série A sont véritablement conçus en pensant à l'opérateur.

Ergonomie et efficacité combinées

► Large tableau de bord intelligent

L'écran de 8" de type capacitif, semblable à celui d'un smartphone, procure un affichage parfait. Centralisés sur l'écran, les interrupteurs permettent de contrôler et d'utiliser facilement les fonctions essentielles.



► Une pédale pour le déplacement rectiligne

Le système de déplacement rectiligne à une pédale réduit la fatigue lors des longs déplacements ou lorsqu'un accessoire est utilisé en cours de déplacement.



► Système hydraulique auxiliaire à commande proportionnelle

Un interrupteur de commande proportionnelle permet à l'opérateur de mieux contrôler la vitesse sans se fatiguer lors de l'exécution de tâches chronophages. Cette fonction peut aussi être commandée par une pédale, en modifiant le réglage dans le menu.



► Événements latéraux avant

Les événements latéraux avant servent au dégivrage et à l'aération du compartiment de l'opérateur.



Fonctionnement du bout des doigts

Vitesse de la flèche/du bras

La priorité peut être donnée à la vitesse de levage de la flèche ou à la vitesse de rotation en activant ou désactivant la fonction de priorité de la flèche. La vitesse de rentrée du bras peut également être réglée avec précision, en activant ou désactivant la fonction de régénération du bras.

Mémoire du mode de travail

L'opérateur peut enregistrer les réglages de la machine de sorte qu'ils s'appliquent dès le démarrage.

OME (Modification Menu Propriétaire)

Le propriétaire de la machine peut limiter l'accès de l'opérateur à certaines fonctions via le menu. Il peut aussi bloquer ou débloquer l'accès. Un mot de passe est alors nécessaire pour accéder aux fonctions.

Commande de rotation de précision (amortissement/libre)

Cette option garantit un début et une fin de l'opération de rotation sans à-coups (amortissement de la rotation). Elle réduit en outre le balancement de la charge lors de l'opération de levage (rotation libre).

Les modèles HX de la série A sont conçus en pensant à l'opérateur. Le regroupement d'un grand nombre de fonctions électroniques à l'endroit le plus judicieux accroît l'efficacité de l'opérateur.



Les joysticks commandés par pression et les pédales avec levier amovible permettent un fonctionnement presque sans effort.

13%
D'AUGMENTATION DE
L'ESPACE DANS LA CABINE

L'ENVIRONNEMENT LE PLUS SÛR JAMAIS CONÇU

Dans son approche vis-à-vis de la sécurité, HD Hyundai ne se contente pas de satisfaire aux normes et à la réglementation. La sécurité est notre priorité ! Nous collaborons étroitement avec nos clients pour renforcer la protection des opérateurs, des ouvriers, des passants, des bâtiments et, bien sûr, des machines.



Champ de vision sécurisé dans toutes les directions grâce à dix sortes de vues dont une vue à vol d'oiseau et une vue 2D/4CH.

Visiblement plus sûr

Système de caméras AAVM (Surveillance de la vue panoramique avancée)

Les modèles HX de la série A bénéficient du système de caméra AAVM d'avant-garde qui procure à l'opérateur un champ de vision sans entraves à 360°.

- **IMOD** (Détection intelligente d'objets en mouvement) : informe l'opérateur de la présence de personnes ou d'objets dangereux dans la portée d'exploitation (distance de reconnaissance : 5 m).



Conçue pour un fonctionnement plus sûr

Amortisseurs hydrauliques de la cabine

Les amortisseurs hydrauliques de la cabine, à ressort hélicoïdal, renforcent la durabilité et améliorent le confort de l'opérateur en réduisant sa fatigue.

Interrupteur d'arrêt d'urgence du moteur

En cas d'urgence, un interrupteur d'arrêt situé à l'arrière du siège permet de couper le moteur. Cet interrupteur est également accessible depuis l'extérieur de la cabine.

Caméra latérale

Outre la caméra arrière montée de série, une caméra peut être installée en option sur le côté droit de la machine afin d'accroître la visibilité de l'opérateur.

Alarme d'avertissement de ceinture de sécurité

Si la ceinture de sécurité n'est pas bouclée lorsque la clé de contact est tournée, une alarme intermittente retentit et un témoin visuel s'allume. Cela contribue à signifier l'importance accordée à la sécurité de l'opérateur.

Frein de giration électronique

Afin de renforcer la sécurité et l'utilisation, une soupape et un système de commande électroniques ont été ajoutés. Les temps d'ouverture et de fermeture de la soupape du frein de giration sont contrôlés par le système de détection et de contrôle.

Amélioration de la visibilité et de la poignée

La visibilité à travers la porte de la cabine a été améliorée, et la poignée a été repensée de sorte à faciliter l'entrée et la sortie de la cabine.



Activation du contrôle de sécurité automatique

Le verrouillage de sécurité automatique empêche tout fonctionnement imprévu du fait que la pelle n'est plus contrôlée seulement par le levier RCV.



FACILITÉ D'ENTRETIEN ET TÉLÉMATIQUE

Nos pelles de la série A sont conçues pour un entretien rapide et facilité. Les composants et les matériaux employés sont conçus pour durer longtemps et sans problème. Hi MATE, le système télématique de pointe développé par HD Hyundai, permet de surveiller les performances et l'activité de la machine. L'intégration d'une connectivité poussée à son maximum aide les opérateurs à créer un chantier intelligent et à protéger les profits de leur entreprise.

Entretien réduit, temps de fonctionnement accru

Entretien régulier amélioré

La facilité d'accès permet d'effectuer les entretiens plus rapidement, ce qui accroît le temps de fonctionnement et réduit les coûts d'exploitation. L'accès sans entraves aux filtres, aux raccords de graissage et aux contacteurs principaux, simplifie les entretiens.

Longévité de filtre doublée (1 000 heures)

Les intervalles d'entretien ont doublé, passant de 500 à 1 000 heures, grâce à l'utilisation d'huile moteur CK-4 pour l'huile moteur, le préfiltre, le filtre à huile moteur et le filtre à carburant.



100%
D'AMÉLIORATION EN TERMES
D'INTERVALLES D'ENTRETIEN

Hi MATE

C'est pratique, facile et intéressant. Hi MATE, le système télématique de HD Hyundai, utilise la technologie de positionnement par satellite (GPS) pour fournir à ses clients le meilleur service et le meilleur support.

Augmenter la productivité

En donnant notamment des informations sur les heures de service, le temps d'inactivité et la consommation de carburant, Hi MATE vous fait faire des économies et accroît la productivité. Les alertes de service permettent de mieux planifier la maintenance.

ECD (Diagnostics connectés du moteur)

L'ECD fournit des informations de dépannage et un entretien sur mesure. Aidés par les diagnostics à distance, les techniciens parviennent plus rapidement à résoudre les problèmes.

Gérer vos machines

Les informations de localisation en temps réel de Hi MATE vous permettent de surveiller votre matériel via le site web ou l'application mobile Hi MATE.

Gestion mobile du parc

Notre gestion mobile du parc vous donne toutes les informations pour exploiter votre parc de manière efficace et économique.

Renforcer la sécurité

Protégez votre équipement contre le vol ou l'utilisation non autorisée. Grâce aux alertes de géorepérage, Hi MATE vous avertit automatiquement lorsqu'une machine quitte une zone prédéfinie.



Le système HCE-DT Air vous connecte à votre matériel, sans fil, via un smartphone et un ordinateur portable sur site.

Vous êtes protégé

Les pièces d'origine HD Hyundai et les accessoires sont conçus pour maintenir votre machine en parfait état, allonger le temps de fonctionnement et procurer plus de confort et de productivité. Notre entrepôt européen de 13 000 m² peut livrer les pièces d'origine sous 24 heures

aux concessionnaires de notre réseau. Les garanties standard de HD Hyundai, et les programmes d'extension de garanties, vous apportent la tranquillité d'esprit et la maîtrise totale de vos coûts d'exploitation.



TOUR D'HORIZON

Productivité et efficacité

- Moteur conforme à la norme d'émissions européenne Stage V
- Rapport Eco
- Mode Levage
- EPIC
- Informations sur le débit de carburant
- Jauge Eco
- Coupure automatique du moteur

Facilité d'utilisation

- Mémoire du mode de travail
- Amélioration de la visibilité et de la poignée
- Système de déplacement rectiligne à une pédale
- Système hydraulique auxiliaire à commande proportionnelle
- RCV proportionnelle à 2 voies et sélection de commande par pédale
- Commande de giration de précision (amortissement/libre)
- Large tableau de bord intelligent
- OME (Modification Menu Propriétaire)
- Réglage de la vitesse de la flèche/du bras

Durabilité

- Protection latérale de châssis
- Cabine ROPS & FOG
- Durabilité renforcée
- Module de refroidissement durable
- Flexibles de haute qualité

Sécurité

- Verrouillage de sécurité automatique
- Frein de giration électronique
- Système de caméras AAVM
- Caméra latérale
- Alarme d'avertissement de ceinture de sécurité
- Interrupteur d'arrêt d'urgence du moteur

Facilité d'entretien et connectivité

- Hi MATE
 - ECD (Diagnostics connectés du moteur)
 - Gestion mobile du parc
- HCE-DT Air
- Filtre à carburant longue durée
- Entretien régulier amélioré



HW130A LCR SPÉCIFICATIONS

SPÉCIFICATIONS	HX130A LCR
MOTEUR	
Fabricant / Modèle	Cummins F3.8
Type	Moteur diesel 4 temps, turbocompressé, refroidi par air de suralimentation, à commande électronique
Puissance brute (SAE J1995)	55 kW (74 cv) à 2 200 tr/min
Puissance nette (SAE J1349)	54 kW (72 cv) à 2 200 tr/min
Puissance max.	55 kW (74 cv) à 2 200 tr/min
Couple de pointe	400 N·m (295 lb-ft) à 1300 tr/min
Cylindrée	3,8 l
SYSTÈME HYDRAULIQUE	
POMPE PRINCIPALE	
Type	Pompes à piston tandem à cylindrée variable
Débit max.	2 x 117 l/min
POMPE PILOTE	
Type	Pompe à engrenages à cylindrée fixe, mono-étage
Débit max.	27 l/min
MOTEURS HYDRAULIQUES	
Déplacement	Moteur à pistons axiaux à cylindrée variable
Giration	Deux moteurs à pistons axiaux à cylindrée fixe
RÉGLAGE DE CLAPET DE DÉCHARGE	
Circuits des accessoires	330 kgf/cm ²
Déplacement	350 kgf/cm ²
Amplification de puissance (flèche, bras, godet)	380 kgf/cm ²
Circuit de giration	280 kgf/cm ²
Circuit pilote	40 kgf/cm ²
VÉRINS HYDRAULIQUES	
Type de vérin Alésage x Course	Flèche : 2-Ø100 x 1015 mm
	Bras : 1-Ø110 x 1070 mm
	Godet : 1-Ø100 x 855 mm
	Lame : 2-Ø100 x 240 mm
ARTICULÉE	1ère section : 2-Ø100 x 975 mm
	2ème section : 1-Ø145 x 613 mm
*Huile hydraulique biodégradable HD Hyundai (HBHO) disponible.	
ENTRAÎNEMENTS ET FREINS	
Transmission	Type totalement hydrostatique
Moteur d'entraînement	Moteur à pistons axiaux, alimentation par l'intérieur du patin
Système de réduction	Réducteur planétaire
Effort de traction au crochet max.	11 948 kgf
Vitesse de déplacement max. (haute / basse)	3,0 km/h / 5,2 km/h
Pente franchissable	35° (70%)
Frein de stationnement	Disques humides multiples
COMMANDES	
Commande pilote	Deux joysticks avec un levier de sécurité
	(gauche) : giration et bras
	(droite) : flèche et godet
Déplacement et Direction	Deux leviers avec pédales
Accélérateur	Électrique, à cadran
SYSTÈME DE GIRATION	
Moteur de giration	Deux moteurs à pistons axiaux à cylindrée fixe
Réduction de giration	Planétaire à 2 étages
Lubrification des roulements de giration	À bain d'huile
Frein de giration	Disques humides multiples
Vitesse de giration	12,4 tr/min

SPÉCIFICATIONS	HX130A LCR			
CAPACITÉ LIQUIDE DE REFOUILLISSEMENT ET LUBRIFIANT				
Réservoir de carburant	litres			
Liquide de refroidissement moteur	24,5			
Huile moteur	12			
Dispositif de giration	3,5			
Organe de transmission aux roues	2,3			
Système hydraulique (incluant le réservoir)	160			
Réservoir hydraulique	96			
CHÂSSIS DE ROULEMENT				
Le châssis central de type en X est soudé d'un seul tenant avec des châssis de chenille renforcés en forme de caisson. Le châssis de roulement comprend des rouleaux lubrifiés, des galets de renvoi, des tendeurs de chenilles avec ressorts amortisseurs et pignons, et une chaîne de chenille avec patins à doubles ou triples crampons.				
Châssis central	Type en X			
Châssis de chenille	Type à caisson pentagonal			
Nbre de patins de chaque côté	43 EA			
Nbre de galets porteurs	2 x 1 EA			
Nbre de galets de chenilles	2 x 6 EA			
Nbre de garde-corps	2 EA			
POIDS OPÉRATIONNEL				
Poids opérationnel avec flèche de 4 300 mm, bras de 2 260 mm, godet SAE heaped 0,58 m ³ , lubrifiant, liquide de refroidissement, réservoir de carburant plein, réservoir hydraulique plein, et tous les équipements standard.				
POIDS OPÉRATIONNEL				
Patins	Poids opérationnel	Pression au sol		
Type	Largeur (mm)	kg	kgf/cm ²	
Triples crampons	500	HX130A LCR	13 265	0,44
		HX130A LCR (Patin caoutchouc)	13 420	0,44
		HX130A LCRD	14 090	0,47
		HX130A LCRD (Patin caoutchouc)	14 240	0,46
		HX130A LCR	13 445	0,37
		HX130A LCR (crampon HD)	13 770	0,38
	600	HX130A LCRD	14 275	0,39
		HX130A LCR (crampon HD)	14 600	0,40
		HX130A LCR	13 605	0,32
		HX130A LCR (crampon HD)	13 970	0,33
		HX130A LCRD	14 445	0,34
		HX130A LCR (crampon HD)	14 810	0,35
NIVEAU SONORE				
Niveau de pression acoustique de l'opérateur (ISO 6396:2008)	72 dB(A)			
Niveau de puissance acoustique extérieur (ISO 6395:2008)	99 dB(A)			
SYSTÈME DE CLIMATISATION				
Le système de climatisation de la machine contient le gaz à effet de serre fluoré avec un potentiel de réchauffement global du R134a. (Potentiel de réchauffement global : 1430). Le système contient 0,65 kg de frigorigène, soit un équivalent de 0,93 tonne métrique de CO ₂ . Pour plus d'informations, veuillez vous référer au manuel.				

HW130A LCR DIMENSIONS ET PLAGE DE TRAVAIL

HX130A LCR - FLÈCHE MONOBLOC

FLÈCHE 4,30 m ; BRAS 1,96 m, 2,26 m, 2,81 m

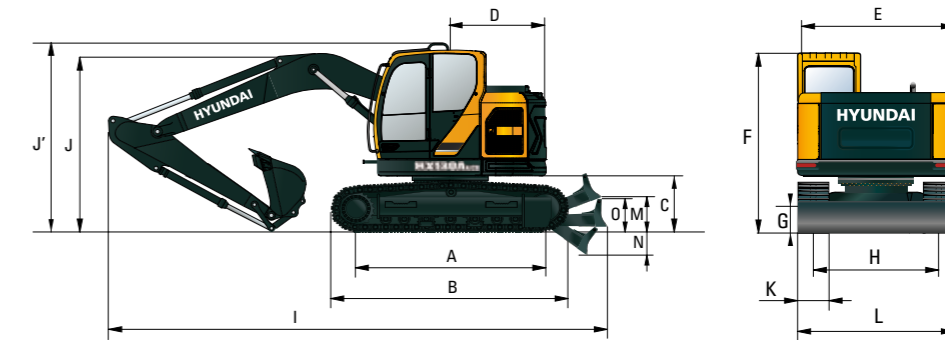

Unités : mm

A	Distance culbuteurs	2 780
B	Longueur hors tout de la pelle	3 497
C	Garde au sol du contrepoids	900
D	Rayon de giration arrière	1 520
D'	Longueur partie arrière	1 520
E	Largeur hors tout de la superstructure	2 485
F	Hauteur hors tout de la cabine	2 860
G	Garde au sol min.	435
H	Voie des chenilles	1 990
J	Hauteur hors tout du garde-corps	3 080

Longueur de la flèche		4 300		
Longueur du bras		1 960	2 260	2 810
I	Longueur hors tout	6 820	6 850	6 805
**I	Longueur hors tout	7 585	7 615	7 570
*J	Hauteur hors tout de la flèche	2 570	2 760	3 080

K	Largeur des patins de chenilles	500	600	700
L	Largeur hors tout	2 490	2 590	2 690

**M	Garde au sol de lame relevée	550
**N	Profondeur de lame abaissée	515
**O	Hauteur de lame	575

* Ce chiffre inclut la taille des crampons.

** Avec l'option lame.

HX130A LCR - PLAGE DE TRAVAIL

Unités : mm

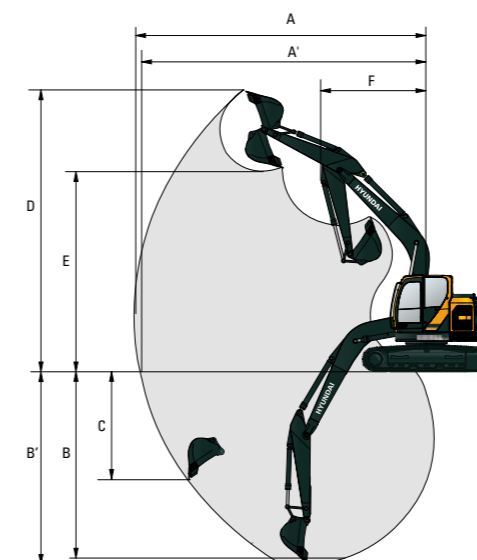

Longueur de la flèche		4 300		
Longueur du bras		1 960	2 260	2 810
A	Portée d'excavation max.	7 470	7 745	8 270
A'	Portée d'excavation au sol max.	7 310	7 600	8 140
B	Profondeur d'excavation max.	4 790	5 090	5 640
B'	Profondeur d'excavation max. (niveau B')	4 530	4 860	5 450
C	Profondeur d'excavation max., paroi verticale	4 330	4 630	5 170
D	Hauteur d'excavation max.	7 975	8 165	8 540
E	Hauteur de déversement max.	5 530	5 710	6 090
F	Rayon de giration min.	2 275	2 340	2 470

HW130A LCR

DIMENSIONS ET PLAGE DE TRAVAIL

HW130A LCR

CAPACITÉ DE LEVAGE

Masse brute maximale sur l'avant Masse brute maximale sur le côté ou à 360°

HX130A LCR - FLÈCHE ARTICULÉE - DIMENSIONS

FLÈCHE ARTICULÉE 4,56 m ; BRAS 1,96 m, 2,26 m

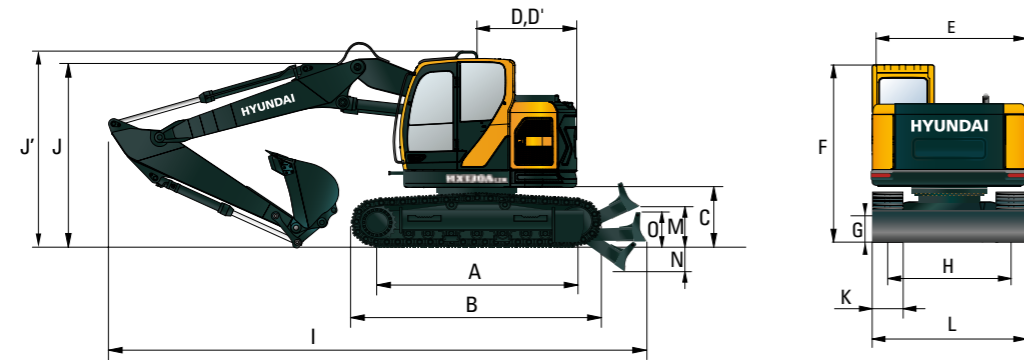

Unités : mm

A	Distance culbuteurs	2780
B	Longueur hors tout de la pelle	3497
C	Garde au sol du contrepoids	900
D	Rayon de giration arrière	1520
D'	Longueur partie arrière	1520
E	Largeur hors tout de la superstructure	2485
F	Hauteur hors tout de la cabine	2860
G	Garde au sol min.	435
H	Voie des chenilles	1990
J'	Hauteur hors tout du garde-corps	3080

Longueur de la flèche		4560	
Longueur du bras		1960	2260
I	Longueur hors tout	7100	7090
**I	Longueur hors tout	7865	7855
*J	Hauteur hors tout de la flèche	2835	3000

K	Largeur des patins de chenilles	500	600	700
L	Largeur hors tout	2490	2590	2690

**M	Garde au sol de lame relevée	550
**N	Profondeur de lame abaissée	515
**O	Hauteur de lame	575

* Ce chiffre inclut la taille des crampons.

** Avec l'option lame.

HX130A LCR / HX130A LCRD - FLÈCHE ARTICULÉE - PLAGE DE TRAVAIL

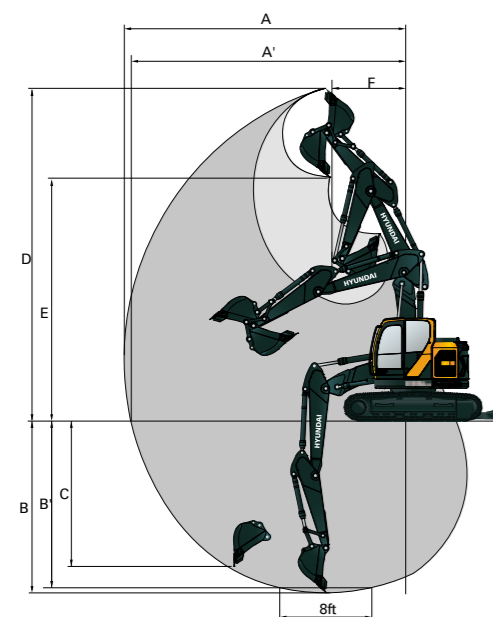

Unités : mm

Longueur de la flèche		4560	
Longueur du bras		1960	2260
A	Portée d'excavation max.	7770	8060
A'	Portée d'excavation au sol max.	7630	7920
B	Profondeur d'excavation max.	4980	5280
B'	Profondeur d'excavation max. (niveau 8')	4860	5160
C	Profondeur d'excavation max., paroi verticale	4370	4680
D	Hauteur d'excavation max.	8650	8880
E	Hauteur de déversement max.	6160	6390
F	Rayon de giration min.	2220	2430

HX130A LCR - FLÈCHE MONOBLOC

Flèche 4,30 m ; bras 1,96 m avec contrepoids 2100 kg, triples crampons 600 mm, sans lame.

Hauteur du point de levage m	Rayon du point de levage								À la portée max.			
	1,5 m		3,0 m		4,5 m		6,0 m		Capacité	Portée		
										m		
6,0 m	kg								*2 620	*2 620	4,21	
4,5 m	kg				*3 340	3 060			*2 310	2 240	5,42	
3,0 m	kg			*5 290	*5 290	*3 920	2 930	*2 450	1 860	*2 270	1 850	6,03
1,5 m	kg			*7 380	5 000	4 080	2 760	2 630	1 810	*2 390	1 720	6,22
0,0 m	kg			*7 210	4 820	3 950	2 650	2 590	1 780	2 570	1 760	6,04
-1,5 m	kg	*5 310	*5 310	7 800	4 820	3 930	2 620			2 980	2 030	5,44
-3,0 m	kg			*6 500	4 950					*4 350	2 940	4,26

Flèche 4,30 m ; bras 1,96 m avec contrepoids 2100 kg, triples crampons 600 mm, avec lame relevée.

Hauteur du point de levage m	Rayon du point de levage								À la portée max.			
	1,5 m		3,0 m		4,5 m		6,0 m		Capacité	Portée		
										m		
6,0 m	kg								*2 620	*2 620	4,21	
4,5 m	kg				*3 350	3 240			*2 310	*2 310	5,42	
3,0 m	kg			*5 290	*5 290	*3 930	3 110	*2 460	1 990	*2 270	1 980	6,03
1,5 m	kg			*7 360	5 320	4 040	2 940	2 610	1 940	*2 390	1 840	6,22
0,0 m	kg			*7 220	5 140	3 910	2 830	2 570	1 900	2 540	1 890	6,04
-1,5 m	kg	*5 320	*5 320	7 720	5 150	3 890	2 810			2 950	2 180	5,44
-3,0 m	kg			*6 500	5 280					*4 350	3 140	4,26

Flèche 4,30 m ; bras 1,96 m avec contrepoids 2100 kg, triples crampons 600 mm, avec lame abaissée.

Hauteur du point de levage m	Rayon du point de levage								À la portée max.			
	1,5 m		3,0 m		4,5 m		6,0 m		Capacité	Portée		
										m		
6,0 m	kg								*2 620	*2 620	4,21	
4,5 m	kg				*3 350	*3 350			*2 310	*2 310	5,42	
3,0 m	kg			*5 290	*5 290	*3 930	3 370	*2 460	2 150	*2 270	2 140	6,03
1,5 m	kg			*7 360	5 870	*4 730	3 200	*3 780	2 100	*2 390	1 990	6,22
0,0 m	kg			*7 220	5 680	*5 280	3 080	*3 100	2 060	*2 730	2 050	6,04
-1,5 m	kg	*5 320	*5 320	*7 920	5 690	*5 260	3 060			*3 490	2 360	5,44
-3,0 m	kg			*6 500	5 820					*4 350	3 420	4,26

1. Les capacités de levage sont basées sur la norme ISO 10567.

2. La capacité de levage des modèles HX de la Série A ne dépasse pas 75 % de la charge de basculement avec la machine sur un sol ferme et de niveau, ou 87 % de la capacité hydraulique totale.



3. Le point de levage est l'axe de montage du pivot du godet sur le bras (sans masse du godet).

4. (*) indique une charge limitée par la capacité hydraulique.

5. Prudence : veuillez observer les réglementations locales et les instructions relatives aux opérations de levage.











HW130A LCR

CAPACITÉ DE LEVAGE











 Masse brute maximale sur l'avant  Masse brute maximale sur le côté ou à 360°

HX130A LCR - FLÈCHE MONOBLOC











Flèche 4,30 m ; bras 1,96 m avec contrepoids 2 450 kg, triples crampons 600 mm, sans lame.

Hauteur du point de levage m	Rayon du point de levage								À la portée max.		
	1,5 m		3,0 m		4,5 m		6,0 m		Capacité	Portée	
											m
6,0 m	kg								*2 620	*2 620	4,21
4,5 m	kg				*3 340	3 240			*2 310	*2 310	5,42
3,0 m	kg		*5 290	*5 290	*3 920	3 110	*2 450	1 990	*2 270	1 980	6,03
1,5 m	kg		*7 380	5 320	4 300	2 940	2 790	1 940	*2 390	1 840	6,22
0,0 m	kg		*7 210	5 140	4 180	2 830	2 750	1 900	2 720	1 880	6,04
-1,5 m	kg	*5 310	*5 310	*7 920	5 140	4 150	2 800		3 160	2 170	5,44
-3,0 m	kg		*6 500	5 270					*4 350	3 130	4,26



Flèche 4,30 m ; bras 1,96 m avec contrepoids 2 450 kg, triples crampons 600 mm, avec lame relevée.

Hauteur du point de levage m	Rayon du point de levage								À la portée max.		
	1,5 m		3,0 m		4,5 m		6,0 m		Capacité	Portée	
											m
6,0 m	kg								*2 620	*2 620	4,21
4,5 m	kg				*3 350	*3 350			*2 310	*2 310	5,42
3,0 m	kg		*5 290	*5 290	*3 930	3 290	*2 460	2 120	*2 270	2 100	6,03
1,5 m	kg		*7 360	5 640	4 260	3 120	2 760	2 070	*2 390	1 960	6,22
0,0 m	kg		*7 220	5 460	4 140	3 010	2 720	2 030	2 700	2 010	6,04
-1,5 m	kg	*5 320	*5 320	*7 920	5 470	4 110	2 990		3 130	2 320	5,44
-3,0 m	kg		*6 500	5 600					*4 350	3 330	4,26

Flèche 4,30 m ; bras 1,96 m avec contrepoids 2 450 kg, triples crampons 600 mm, avec lame abaissée.











Hauteur du point de levage m	Rayon du point de levage								À la portée max.		
	1,5 m		3,0 m		4,5 m		6,0 m		Capacité	Portée	
											m
6,0 m	kg								*2 620	*2 620	4,21
4,5 m	kg				*3 350	*3 350			*2 310	*2 310	5,42
3,0 m	kg		*5 290	*5 290	*3 930	3 560	*2 460	2 280	*2 270	*2 270	6,03
1,5 m	kg		*7 360	6 210	*4 730	3 390	*3 780	2 230	*2 390	2 120	6,22
0,0 m	kg		*7 220	6 020	*5 280	3 270	*3 100	2 190	*2 730	2 180	6,04
-1,5 m	kg	*5 320	*5 320	*7 920	6 030	*5 260	3 250		*3 490	2 510	5,44
-3,0 m	kg		*6 500	6 160					*4 350	3 620	4,26

1. Les capacités de levage sont basées sur la norme ISO 10567.
2. La capacité de levage des modèles HX de la Série A ne dépasse pas 75 % de la charge de basculement avec la machine sur un sol ferme et de niveau, ou 87 % de la capacité hydraulique totale.
3. Le point de levage est l'axe de montage du pivot du godet sur le bras (sans masse du godet).
4. (*) indique une charge limitée par la capacité hydraulique.
5. Prudence : veuillez observer les réglementations locales et les instructions relatives aux opérations de levage.











 Masse brute maximale sur l'avant  Masse brute maximale sur le côté ou à 360°

HX130A LCR - FLÈCHE MONOBLOC











Flèche 4,30 m ; bras 2,26 m avec contrepoids 2 100 kg, triples crampons 600 mm, sans lame.

Hauteur du point de levage m	Rayon du point de levage								À la portée max.			
	1,5 m		3,0 m		4,5 m		6,0 m		Capacité	Portée		
											m	
6,0 m	kg					*2 730	*2 730		*2 360	*2 360	4,62	
4,5 m	kg					*3 070	*3 070		*2 110	2 050	5,74	
3,0 m	kg			*4 770	*4 770	*3 690	2 950	2 700	1 880	*2 070	1 720	6,31
1,5 m	kg			*7 100	5 060	4 090	2 770	2 630	1 810	*2 180	1 600	6,5
0,0 m	kg			*7 500	4 810	3 950	2 640	2 580	1 760	2 390	1 640	6,32
-1,5 m	kg	*4 830	*4 830	7 750	4 780	3 900	2 600			2 730	1 860	5,76
-3,0 m	kg	*9 240	*9 240	*6 920	4 890	3 970	2 670			3 780	2 550	4,66

Flèche 4,30 m ; bras 2,26 m avec contrepoids 2 100 kg, triples crampons 600 mm, avec lame relevée.

Hauteur du point de levage m	Rayon du point de levage								À la portée max.			
	1,5 m		3,0 m		4,5 m		6,0 m		Capacité	Portée		
											m	
6,0 m	kg					*2 740	*2 740		*2 350	*2 350	4,62	
4,5 m	kg					*3 070	*3 070		*2 110	*2 110	5,74	
3,0 m	kg			*4 780	*4 780	*3 690	3 130	2 680	2 000	*2 070	1 840	6,31
1,5 m	kg			*7 110	5 380	4 050	2 950	2 610	1 940	*2 180	1 720	6,5
0,0 m	kg			*7 510	5 130	3 910	2 820	2 550	1 890	2 370	1 750	6,32
-1,5 m	kg	*4 840	*4 840	7 670	5 110	3 860	2 780			2 700	1 990	5,76
-3,0 m	kg	*9 260	*9 260	*6 910	5 210	3 940	2 850			3 750	2 720	4,66



Flèche 4,30 m ; bras 2,26 m avec contrepoids 2 100 kg, triples crampons 600 mm, avec lame abaissée.

Hauteur du point de levage m	Rayon du point de levage								À la portée max.			
	1,5 m		3,0 m		4,5 m		6,0 m		Capacité	Portée		
											m	
6,0 m	kg					*2 740	*2 740		*2 350	*2 350	4,62	
4,5 m	kg					*3 070	*3 070		*2 110	*2 110	5,74	
3,0 m	kg			*4 780	*4 780	*3 690	3 390	*3 300	2 170	*2 070	1 990	6,31
1,5 m	kg			*7 110	5 930	*4 540	3 210	*3 650	2 100	*2 180	1 860	6,5
0,0 m	kg			*7 510	5 670	*5 180	3 080	*3 900	2 050	*2 460	1 910	6,32
-1,5 m	kg	*4 840	*4 840	*8 060	5 640	*5 300	3 030			*3 070	2 160	5,76
-3,0 m	kg	*9 260	*9 260	*6 910	5 750	*4 440	3 100			*4 180	2 960	4,66

1. Les capacités de levage sont basées sur la norme ISO 10567.
2. La capacité de levage des modèles HX de la Série A ne dépasse pas 75 % de la charge de basculement avec la machine sur un sol ferme et de niveau, ou 87 % de la capacité hydraulique totale.
3. Le point de levage est l'axe de montage du pivot du godet sur le bras (sans masse du godet).
4. (*) indique une charge limitée par la capacité hydraulique.
5. Prudence : veuillez observer les réglementations locales et les instructions relatives aux opérations de levage.











HW130A LCR

CAPACITÉ DE LEVAGE











 Masse brute maximale sur l'avant  Masse brute maximale sur le côté ou à 360°

HX130A LCR - FLÈCHE MONOBLOC











Flèche 4,30 m ; bras 2,26 m avec contrepoids 2 450 kg, triples crampons 600 mm, sans lame.

Hauteur du point de levage m	Rayon du point de levage								À la portée max.			
	1,5 m		3,0 m		4,5 m		6,0 m		Capacité	Portée		
											m	
6,0 m	kg				*2730	*2730			*2360	*2360	4,62	
4,5 m	kg				*3070	*3070			*2110	*2110	5,74	
3,0 m	kg			*4770	*4770	*3690	3130	2860	2000	*2070	1840	6,31
1,5 m	kg			*7100	5380	4320	2950	2790	1940	*2180	1720	6,5
0,0 m	kg			*7500	5130	4170	2820	2730	1890	*2460	1750	6,32
-1,5 m	kg	*4830	*4830	*8060	5100	4130	2780			2890	1990	5,76
-3,0 m	kg	*9240	*9240	*6920	5200	4200	2850			3990	2720	4,66



Flèche 4,30 m ; bras 2,26 m avec contrepoids 2 450 kg, triples crampons 600 mm, avec lame relevée.

Hauteur du point de levage m	Rayon du point de levage								À la portée max.			
	1,5 m		3,0 m		4,5 m		6,0 m		Capacité	Portée		
											m	
6,0 m	kg				*2740	*2740			*2350	*2350	4,62	
4,5 m	kg				*3070	*3070			*2110	*2110	5,74	
3,0 m	kg			*4780	*4780	*3690	3310	2830	2130	*2070	1960	6,31
1,5 m	kg			*7110	5700	4280	3130	2760	2070	*2180	1830	6,5
0,0 m	kg			*7510	5450	4130	3000	2700	2010	*2460	1870	6,32
-1,5 m	kg	*4840	*4840	*8060	5420	4090	2960			2860	2120	5,76
-3,0 m	kg	*9260	*9260	*6910	5530	4160	3030			3960	2900	4,66

Flèche 4,30 m ; bras 2,26 m avec contrepoids 2 450 kg, triples crampons 600 mm, avec lame abaissée.











Hauteur du point de levage m	Rayon du point de levage								À la portée max.			
	1,5 m		3,0 m		4,5 m		6,0 m		Capacité	Portée		
											m	
6,0 m	kg				*2740	*2740			*2350	*2350	4,62	
4,5 m	kg				*3070	*3070			*2110	*2110	5,74	
3,0 m	kg			*4780	*4780	*3690	3580	*3300	2300	*2070	*2070	6,31
1,5 m	kg			*7110	6270	*4540	3400	*3650	2230	*2180	1980	6,5
0,0 m	kg			*7510	6010	*5180	3260	*3900	2180	*2460	2030	6,32
-1,5 m	kg	*4840	*4840	*8060	5980	*5300	3220			*3070	2300	5,76
-3,0 m	kg	*9260	*9260	*6910	6090	*4440	3290			*4180	3140	4,66

1. Les capacités de levage sont basées sur la norme ISO 10567.
2. La capacité de levage des modèles HX de la Série A ne dépasse pas 75 % de la charge de basculement avec la machine sur un sol ferme et de niveau, ou 87 % de la capacité hydraulique totale.
3. Le point de levage est l'axe de montage du pivot du godet sur le bras (sans masse du godet).
4. (*) indique une charge limitée par la capacité hydraulique.
5. Prudence : veuillez observer les réglementations locales et les instructions relatives aux opérations de levage.











 Masse brute maximale sur l'avant  Masse brute maximale sur le côté ou à 360°

HX130A LCR - FLÈCHE MONOBLOC











Flèche 4,30 m ; bras 2,81 m avec contrepoids 2 100 kg, triples crampons 600 mm, sans lame.

Hauteur du point de levage m	Rayon du point de levage								À la portée max.			
	1,5 m		3,0 m		4,5 m		6,0 m		Capacité	Portée		
											m	
6,0 m	kg					*2480	*2480			*1770	*1770	5,34
4,5 m	kg					*2560	*2560	*2380	1940	*1610	*1610	6,33
3,0 m	kg					*3790	*3790	*3210	3000	2720	1890	6,86
1,5 m	kg					*6250	5190	4120	2800	2630	1810	7,03
0,0 m	kg					7800	4820	3940	2630	2560	1740	6,87
-1,5 m	kg	*4140	*4140	7680	4720	3860	2560	2520	1710	*2220	1580	6,35
-3,0 m	kg	*7280	*7280	*7470	4770	3880	2580			2990	2020	5,38

Flèche 4,30 m ; bras 2,81 m avec contrepoids 2 100 kg, triples crampons 600 mm, avec lame relevée.

Hauteur du point de levage m	Rayon du point de levage								À la portée max.			
	1,5 m		3,0 m		4,5 m		6,0 m		Capacité	Portée		
											m	
6,0 m	kg					*2480	*2480			*1770	*1770	5,34
4,5 m	kg					*2560	*2560	*2380	2060	*1610	*1610	6,33
3,0 m	kg					*3800	*3800	*3220	3180	2690	2020	6,86
1,5 m	kg					*6260	5510	4080	2980	2610	1940	7,03
0,0 m	kg					7730	5140	3900	2810	2530	1860	6,87
-1,5 m	kg	*4140	*4140	7600	5040	3820	2740	2500	1830	*2220	1700	6,35
-3,0 m	kg	*7290	*7290	*7460	5100	3840	2760			2970	2170	5,38

Flèche 4,30 m ; bras 2,81 m avec contrepoids 2 100 kg, triples crampons 600 mm, avec lame abaissée.

Hauteur du point de levage m	Rayon du point de levage								À la portée max.			
	1,5 m		3,0 m		4,5 m		6,0 m		Capacité	Portée		
											m	
6,0 m	kg					*2480	*2480			*1770	*1770	5,34
4,5 m	kg					*2560	*2560	*2380	2230	*1610	*1610	6,33
3,0 m	kg					*3800	*3800	*3220	*3220	*2990	2180	6,86
1,5 m	kg					*6260	6070	*4150	3230	*3390	2100	7,03
0,0 m	kg					*7840	5680	*4940	3070	*3750	2030	6,87
-1,5 m	kg	*4140	*4140	8160	5580	*5280	2990	*3840	2000	*2220	1850	6,35
-3,0 m	kg	*7290	*7290	*7460	5630	*4910	3010			*3130	2360	5,38

1. Les capacités de levage sont basées sur la norme ISO 10567.
2. La capacité de levage des modèles HX de la Série A ne dépasse pas 75 % de la charge de basculement avec la machine sur un sol ferme et de niveau, ou 87 % de la capacité hydraulique totale.
3. Le point de levage est l'axe de montage du pivot du godet sur le bras (sans masse du godet).
4. (*) indique une charge limitée par la capacité hydraulique.
5. Prudence : veuillez observer les réglementations locales et les instructions relatives aux opérations de levage.

HW130A LCR

CAPACITÉ DE LEVAGE

Masse brute maximale sur l'avant Masse brute maximale sur le côté ou à 360°

HX130A LCR - FLÈCHE MONOBLOC

Flèche 4,30 m ; bras 2,81 m avec contrepoids 2 450 kg, triples crampons 600 mm, sans lame.

Hauteur du point de levage m	Rayon du point de levage								À la portée max.			
	1,5 m		3,0 m		4,5 m		6,0 m		Capacité		Portée m	
6,0 m	kg					*2 480	*2 480			*1 770	*1 770	5,34
4,5 m	kg					*2 560	*2 560	*2 380	2 060	*1 610	*1 610	6,33
3,0 m	kg			*3 790	*3 790	*3 210	3 180	2 870	2 020	*1 590	*1 590	6,86
1,5 m	kg			*6 250	5 510	*4 150	2 980	2 790	1 930	*1 660	1 510	7,03
0,0 m	kg			*7 830	5 140	4 170	2 810	2 710	1 860	*1 840	1 530	6,87
-1,5 m	kg	*4 140	*4 140	8 120	5 030	4 080	2 730	2 680	1 830	*2 220	1 700	6,35
-3,0 m	kg	*7 280	*7 280	*7 470	5 090	4 110	2 750			*3 120	2 170	5,38

Flèche 4,30 m ; bras 2,81 m avec contrepoids 2 450 kg, triples crampons 600 mm, avec lame relevée.

Hauteur du point de levage m	Rayon du point de levage								À la portée max.			
	1,5 m		3,0 m		4,5 m		6,0 m		Capacité		Portée m	
6,0 m	kg					*2 480	*2 480			*1 770	*1 770	5,34
4,5 m	kg					*2 560	*2 560	*2 380	2 190	*1 610	*1 610	6,33
3,0 m	kg			*3 800	*3 800	*3 220	*3 220	2 850	2 140	*1 590	*1 590	6,86
1,5 m	kg			*6 260	5 830	*4 150	3 160	2 760	2 060	*1 660	1 610	7,03
0,0 m	kg			*7 840	5 460	4 130	2 990	2 680	1 990	*1 840	1 640	6,87
-1,5 m	kg	*4 140	*4 140	8 040	5 360	4 040	2 920	2 650	1 960	*2 220	1 820	6,35
-3,0 m	kg	*7 290	*7 290	*7 460	5 410	4 070	2 940			*3 130	2 310	5,38

Flèche 4,30 m ; bras 2,81 m avec contrepoids 2 450 kg, triples crampons 600 mm, avec lame abaissée.

Hauteur du point de levage m	Rayon du point de levage								À la portée max.			
	1,5 m		3,0 m		4,5 m		6,0 m		Capacité		Portée m	
6,0 m	kg					*2 480	*2 480			*1 770	*1 770	5,34
4,5 m	kg					*2 560	*2 560	*2 380	2 360	*1 610	*1 610	6,33
3,0 m	kg			*3 800	*3 800	*3 220	*3 220	*2 990	2 310	*1 590	*1 590	6,86
1,5 m	kg			*6 260	*6 260	*4 150	3 420	*3 390	2 230	*1 660	*1 660	7,03
0,0 m	kg			*7 840	6 020	*4 940	3 260	*3 750	2 160	*1 840	1 780	6,87
-1,5 m	kg	*4 140	*4 140	*8 160	5 920	*5 280	3 180	*3 840	2 130	*2 220	1 970	6,35
-3,0 m	kg	*7 290	*7 290	*7 460	5 970	*4 910	3 200			*3 130	2 510	5,38

1. Les capacités de levage sont basées sur la norme ISO 10567.
2. La capacité de levage des modèles HX de la Série A ne dépasse pas 75 % de la charge de basculement avec la machine sur un sol ferme et de niveau, ou 87 % de la capacité hydraulique totale.
3. Le point de levage est l'axe de montage du pivot du godet sur le bras (sans masse du godet).
4. (*) indique une charge limitée par la capacité hydraulique.
5. Prudence : veuillez observer les réglementations locales et les instructions relatives aux opérations de levage.

Masse brute maximale sur l'avant Masse brute maximale sur le côté ou à 360°

HX130A LCR - FLÈCHE ARTICULÉE

Flèche 4,56 m ; bras 1,96 m avec contrepoids 2 450 kg, triples crampons 600 mm, sans lame.

Hauteur du point de levage m	Rayon du point de levage						À la portée max.			
	3,0 m		4,5 m		6,0 m		Capacité		Portée m	
6,0 m	kg			*3 310	3 280			*2 670	*2 670	4,66
4,5 m	kg	*3 650	*3 650	*3 290	3 260			*2 360	2 140	5,77
3,0 m	kg	*5 580	*5 580	*3 900	3 080	2 850	1 970	*2 300	1 790	6,34
1,5 m	kg			4 270	2 870	2 770	1 890	*2 380	1 660	6,53
0,0 m	kg	*4 580	*4 580	4 120	2 740	2 700	1 840	2 500	1 700	6,35
-1,5 m	kg	*7 530	4 990	4 090	2 710			2 850	1 930	5,79
-3,0 m	kg	*6 230	5 130	*4 080	2 800					

Flèche 4,56 m ; bras 1,96 m avec contrepoids 2 450 kg, triples crampons 600 mm, avec lame relevée.

Hauteur du point de levage m	Rayon du point de levage						À la portée max.			
	3,0 m		4,5 m		6,0 m		Capacité		Portée m	
6,0 m	kg			*3 310	*3 310			*2 670	*2 670	4,66
4,5 m	kg	*3 650	*3 650	*3 290	*3 290			*2 360	2 270	5,77
3,0 m	kg	*5 580	*5 580	*3 900	3 270	2 820	2 100	*2 300	1 910	6,34
1,5 m	kg			4 230	3 050	2 740	2 020	*2 380	1 780	6,53
0,0 m	kg	*4 590	*4 590	4 080	2 920	2 680	1 960	2 470	1 820	6,35
-1,5 m	kg	*7 520	5 310	4 050	2 890			2 820	2 070	5,79
-3,0 m	kg	*6 220	5 460	*4 080	2 990					



Flèche 4,56 m ; bras 1,96 m avec contrepoids 2 450 kg, triples crampons 600 mm, avec lame abaissée.

Hauteur du point de levage m	Rayon du point de levage						À la portée max.			
	3,0 m		4,5 m		6,0 m		Capacité		Portée m	
6,0 m	kg			*3 310	*3 310			*2 670	*2 670	4,66
4,5 m	kg	*3 650	*3 650	*3 290	*3 290			*2 360	*2 360	5,77
3,0 m	kg	*5 580	*5 580	*3 900	3 540	*3 360	2 270	*2 300	2 070	6,34
1,5 m	kg			*4 670	3 320	*3 630	2 190	*2 380	1 930	6,53
0,0 m	kg	*4 590	*4 590	*5 130	3 190	*3 810	2 140	*2 640	1 980	6,35
-1,5 m	kg	*7 520	5 880	*5 080	3 160			*3 220	2 250	5,79
-3,0 m	kg	*6 220	6 030	*4 080	3 260					

1. Les capacités de levage sont basées sur la norme ISO 10567.
2. La capacité de levage des modèles HX de la Série A ne dépasse pas 75 % de la charge de basculement avec la machine sur un sol ferme et de niveau, ou 87 % de la capacité hydraulique totale.
3. Le point de levage est l'axe de montage du pivot du godet sur le bras (sans masse du godet).
4. (*) indique une charge limitée par la capacité hydraulique.
5. Prudence : veuillez observer les réglementations locales et les instructions relatives aux opérations de levage.











HW130A LCR

CAPACITÉ DE LEVAGE











 Masse brute maximale sur l'avant  Masse brute maximale sur le côté ou à 360°

HX130A LCR - FLÈCHE ARTICULÉE











Flèche 4,56 m ; bras 2,26 m avec contrepoids 2 450 kg, triples crampons 600 mm, sans lame.

Hauteur du point de levage m	Rayon du point de levage								À la portée max.			
	1,5 m		3,0 m		4,5 m		6,0 m		Capacité	Portée		
											m	
7,5 m	kg			*3 450	*3 450					*3 330	*3 330	3,04
6,0 m	kg					*2 960	*2 960			*2 400	*2 400	5,05
4,5 m	kg					*3 050	*3 050	*2 580	2 030	*2 150	1 970	6,09
3,0 m	kg			*5 070	*5 070	*3 690	3 120	2 860	1 980	*2 100	1 670	6,64
1,5 m	kg					4 290	2 890	2 770	1 900	*2 170	1 560	6,81
0,0 m	kg			*4 920	*4 920	4 120	2 730	2 690	1 830	2 330	1 580	6,65
-1,5 m	kg			*7 690	4 940	4 060	2 680	2 680	1 810	2 620	1 770	6,11
-3,0 m	kg			*6 600	5 060	4 130	2 740			3 460	2 340	5,09

Flèche 4,56 m ; bras 2,26 m avec contrepoids 2 450 kg, triples crampons 600 mm, avec lame relevée.

Hauteur du point de levage m	Rayon du point de levage								À la portée max.			
	1,5 m		3,0 m		4,5 m		6,0 m		Capacité	Portée		
											m	
7,5 m	kg			*3 460	*3 460					*3 330	*3 330	3,05
6,0 m	kg					*2 950	*2 950			*2 400	*2 400	5,06
4,5 m	kg					*3 050	*3 050	*2 590	2 150	*2 150	2 090	6,09
3,0 m	kg			*5 080	*5 080	*3 690	3 300	2 840	2 110	*2 100	1 780	6,64
1,5 m	kg					4 250	3 070	2 740	2 020	*2 170	1 660	6,81
0,0 m	kg			*4 930	*4 930	4 080	2 910	2 670	1 950	2 300	1 690	6,65
-1,5 m	kg			*7 690	5 260	4 020	2 860	2 660	1 940	2 590	1 900	6,11
-3,0 m	kg			*6 590	5 380	4 090	2 930			3 440	2 500	5,09

Flèche 4,56 m ; bras 2,26 m avec contrepoids 2 450 kg, triples crampons 600 mm, avec lame abaissée.

Hauteur du point de levage m	Rayon du point de levage								À la portée max.			
	1,5 m		3,0 m		4,5 m		6,0 m		Capacité	Portée		
											m	
7,5 m	kg			*3 460	*3 460					*3 330	*3 330	3,05
6,0 m	kg					*2 950	*2 950			*2 400	*2 400	5,06
4,5 m	kg					*3 050	*3 050	*2 590	2 330	*2 150	*2 150	6,09
3,0 m	kg			*5 080	*5 080	*3 690	3 570	*3 200	2 280	*2 100	1 930	6,64
1,5 m	kg					*4 500	3 340	*3 520	2 200	*2 170	1 810	6,81
0,0 m	kg			*4 930	*4 930	*5 050	3 180	*3 760	2 120	*2 390	1 840	6,65
-1,5 m	kg			*7 690	5 830	*5 110	3 130	*3 640	2 110	*2 870	2 070	6,11
-3,0 m	kg			*6 590	5 950	*4 410	3 190			*3 600	2 720	5,09

- Les capacités de levage sont basées sur la norme ISO 10567.
- La capacité de levage des modèles HX de la Série A ne dépasse pas 75 % de la charge de basculement avec la machine sur un sol ferme et de niveau, ou 87 % de la capacité hydraulique totale.
- Le point de levage est l'axe de montage du pivot du godet sur le bras (sans masse du godet).
- (*) indique une charge limitée par la capacité hydraulique.
- Prudence : veuillez observer les réglementations locales et les instructions relatives aux opérations de levage.

HW130A LCR

GUIDE DE SÉLECTION DE GODET ET FORCE D'EXCAVATION

GODETS

Tous les godets sont soudés avec de l'acier à haute résistance.



SAE heaped m ³	0,58	0,50	0,59	◆ 0,50	◆ 0,61
---------------------------	------	------	------	--------	--------

Capacité m ³	Largeur mm	Poids kg	Dent EA	Recommandation, mm								
				Contrepoids 2 100 kg			Contrepoids 2 450 kg					
				4 300 Flèche monobloc			4 300 Flèche monobloc		4 560 Flèche articulée			
				1 960 Bras	2 260 Bras	2 810 Bras	1 960 Bras	2 260 Bras	2 810 Bras			
0,58	0,5	950	1 110	438	5	●	○	■	●	○	○	○
0,5	0,44	900	960	425	4	●	●	○	●	●	●	●
0,59	0,52	1 050	1 110	473	5	●	○	■	●	○	■	■
◆ 0,50	0,46	762	788	422	4	●	●	○	●	●	●	●
◆ 0,61	0,56	914	940	474	5	○	■	■	●	○	○	■

◆ Godet à dents sans marteau

- Applicable aux matériaux d'une densité de 2 100 kg/m³ max.
- Applicable aux matériaux d'une densité de 1 800 kg/m³ max.
- Applicable aux matériaux d'une densité de 1 500 kg/m³ max.
- ▲ Applicable aux matériaux d'une densité de 1 200 kg/m³ max.
- X Déconseillé

ACCESSOIRE

Les flèches et les bras sont soudés selon une conception à caisson plein, basse tension. Des flèches monobloc de 4,3 m, et articulées de 4,56 m, et des bras de 1,96 m, 2,26 m, 2,81 m sont disponibles.

FORCE D'EXCAVATION

Flèche	Longueur	mm	4 300 Flèche monobloc			4 560 Flèche articulée		Remarque
			Poids	kg	935	1 410		
Bras	Longueur	mm	1 960	2 260	2 810	1 960	2 260	
	Poids	kg	573	601	664	573	601	
Force d'excavation de godet	SAE	kN	83 [91]	84 [91]	84 [91]	83 [91]	84 [91]	[] : Amplification de puissance
		kgf	8 479 [9 249]	8 511 [9 285]	8 512 [9 285]	8 479 [9 249]	8 511 [9 285]	
	ISO	kN	98 [107]	98 [107]	98 [107]	98 [107]	98 [107]	
		kgf	9 952 [10 857]	9 990 [10 899]	9 991 [10 899]	9 952 [10 857]	9 990 [10 899]	
Force de poussée du bras	SAE	kN	59 [65]	55 [60]	48 [52]	59 [65]	55 [60]	
		kgf	6 055 [6 605]	5 613 [6 123]	4 851 [5 292]	6 055 [6 605]	5 613 [6 123]	
	ISO	kN	62 [68]	58 [63]	50 [54]	62 [68]	58 [63]	
		kgf	6 364 [6 943]	5 877 [6 411]	5 044 [5 503]	6 364 [6 943]	5 877 [6 411]	

Note : Le poids de la flèche comprend le vérin de bras, la tuyauterie et l'axe.
Le poids du bras comprend le vérin du godet, la timonerie et l'axe.

MOTEUR	STD	OPT
Cummins F3.8		
Ralenti automatique du moteur	•	
Contrôle d'arrêt automatique du moteur	•	
Interrupteur d'arrêt d'urgence du moteur	•	
SYSTÈME HYDRAULIQUE	STD	OPT
Mode 3 puissances, mode 2 travaux, mode opérateur	•	
Contrôle de puissance variable	•	
EPIC (Régulation électrique indépendante de la pompe)	•	
Contrôle du débit en mode accessoire	•	
Huile hydraulique biodégradable HD Hyundai (HBHO)		•
CABINE ET INTÉRIEUR	STD	OPT
Essuie-glace avant relevable	•	
Radio / lecteur USB	•	
Système de téléphonie mobile mains libres avec USB	•	
Prise de courant 12 V (convertisseur 24 V CC à 12 V CC)	•	
Klaxon électrique	•	
Cabine en acier toutes saisons avec visibilité à 360°	•	
Verre de sécurité - Verre trempé	•	
Verre de sécurité - Verre trempé et pare-brise en verre feuilleté		•
Fenêtre avant rabattable coulissante	•	
Fenêtre latérale coulissante (G)	•	
Porte verrouillable	•	
Compartment de rangement	•	
Cendrier et allume-cigares		•
Store de toit de cabine transparent	•	
Pare-soleil	•	
Serrures de porte et de cabine, une clé	•	
Siège à suspension mécanique avec chauffage	•	
Joystick coulissant commandé par pilote	•	
Système de réglage de la hauteur de la boîte de la console	•	
Climatisation et chauffage	•	
Dégivreur	•	
Aide au démarrage (réchauffeur de grille d'air) par temps froid	•	
Écran LCD 8"	•	
Compteur de vitesse ou odomètre / Accél.	•	
Jauge de température du liquide de refroidissement du moteur	•	
Puissance max.	•	
Basse vitesse / Haute vitesse	•	
Ralenti automatique	•	
Avertissement de surcharge avec alarme	•	
Contrôle du moteur	•	
Encrassement des filtres à air	•	
Indicateurs	•	
Jauges ECO	•	
Jauge de niveau de carburant	•	
Jauge de température d'huile hydraulique	•	
Réchauffeur de carburant	•	
Avertissements	•	
Erreur de communication	•	
Batterie faible	•	
Horloge	•	
Éclairage de la cabine	•	
Pare-pluie sur la fenêtre avant de la cabine	•	
Store de toit de cabine en acier		•
Siège à suspension pneumatique réglable avec chauffage		•
FOG (Structure de protection contre les chutes de matériaux)		•
- ISO 10262 niveau		•
ROPS (Structures de protection anti-retournement) - ISO 12117-2	•	

SÉCURITÉ	STD	OPT
Mode Levage	•	
Verrouillage de sécurité automatique	•	
Alarme d'avertissement de ceinture de sécurité	•	
Coupe-circuit de batterie	•	
Caméra arrière	•	
Caméra arrière et latérale du côté droit		•
AAVM (Surveillance de la vue panoramique avancée)		•
Quatre phares de travail avant (2 sur la flèche, 2 sur le châssis avant)	•	
Alarme de déplacement	•	
Gyrophare		•
Frein de giration automatique	•	
Système de maintien de flèche	•	
Système de maintien du bras	•	
Clapet de sécurité de vérin de flèche avec avertisseur de surcharge	•	
Clapet de sécurité de vérin de bras	•	
Clapet de sécurité de vérin de lame	•	
Système de verrouillage de giration		•
Trois rétroviseurs extérieurs	•	
Garde-corps - Ring de boxe		•

ACCESSOIRE	STD	OPT
Flèches		
4,3 m monobloc	•	
4,56 m articulée		•
Bras		
1,96 m		•
2,26 m	•	
2,81 m		•

AUTRES	STD	OPT
Préfiltre à carburant	•	
Réchauffeur de carburant	•	
Préfiltre		•
Réchauffeur de liquide de refroidissement		•
Système d'auto-diagnostic	•	
Hi MATE (système télématique)		•
Batteries (2 x 12 V x 100 Ah)	•	
Pompe de remplissage de carburant (20 l/min)		•
Kit de tuyauterie à simple effet (marteau, etc.)		•
Kit de tuyauterie à double effet (benne preneuse, etc.)		•
Système hydraulique auxiliaire à commande proportionnelle		•
RCV proportionnelle à 2 voies et sélection de commande par pédale		•
Kit de tuyauterie accessoire rotatif		•
Kit de division de ligne de godet		•
Compresseur d'air		•
Ligne hydraulique attache rapide		•
Attache rapide		•
Système de déplacement rectiligne à une pédale		•
Accumulateur pour abaisser l'équipement de travail	•	
Valve de changement de pilotage (ISO/SAE)		•
Commande de giration de précision (amortissement/livre)		•
Trousse à outils		•
Lame		•

CHÂSSIS DE ROULEMENT	STD	OPT
Plaque renforcée sur châssis inférieur	•	
Patins de chenille		
Patins à triples crampons (500 mm)		•
Patins à triples crampons (600 mm)	•	
Patins à triples crampons (600 mm) - Type HD		•
Patins à triples crampons (700 mm)		•
Patins à triples crampons (700 mm) - Type HD		•
Patin caoutchouc (500 mm)		•
Protection chenilles	•	

* Les équipements de série et en option peuvent varier. Contactez votre concessionnaire HD Hyundai pour plus d'informations. La machine peut varier en fonction des normes internationales.

* Les photos peuvent inclure des accessoires et des équipements en option qui ne sont pas disponibles dans votre région.

* Les matériaux et spécifications peuvent être modifiés sans préavis.



4

SERIES HX130ALCR

HYUNDAI



HD Hyundai Construction Equipment Europe nv, Hyundailaan 4,
3980 Tessenderlo, Belgique. Tel: (32) 14-56-2200 Fax: (32) 14-59-3405

Les spécifications et les modèles peuvent être modifiés sans préavis.
Les photos des produits HD Hyundai Construction Equipment Europe
peuvent ne pas illustrer un équipement standard.

PRÊT À CHANGER VOTRE MONDE ?

Contactez votre concessionnaire HD Hyundai.
hyundai-ce.eu/fr-fr/trouver-un-concessionnaire