

# HX800AL

PELLE SUR CHENILLES



Puissance brute  
402 kW (539 ch) à 2 100 tr/min

Capacité du godet  
4,64 - 5,24 m<sup>3</sup>

Poids opérationnel  
79 100 - 83 200 kg

**HYUNDAI**  
CONSTRUCTION EQUIPMENT

# PRÊTE À RELEVER LE DÉFI DE LA PERFORMANCE ET DE L'EFFICACITÉ

Présentation de la Hyundai HX800A L, une nouvelle pelle sur chenilles de la série A, conçue pour des performances élevées à un faible coût de possession. Équipée d'un nouveau moteur Perkins, cette machine est la plus puissante de sa catégorie. Elle offre des performances inégalées, un incroyable rendement énergétique, ainsi que le débit hydraulique total le plus élevé. Pour une plus grande polyvalence, des technologies avancées vous permettent d'adapter la machine à vos conditions de travail grâce à différents modes de puissance et de fonctionnement, ainsi qu'à la fonction de gestion des priorités de giration et de levage de la flèche. La HX800A L est vraiment prête à relever le défi.

## Nouveau moteur puissant

Le nouveau moteur Perkins Stage V est le plus puissant de sa catégorie, équipé d'injecteurs de carburant à haute pression, d'un turbocompresseur à soupape de décharge et à double spirale, ainsi que d'une commande électronique. Il délivre une puissance de 539 ch (402 kW) à 2 100 tr/min.



Le moteur Perkins répond aux normes environnementales internationales les plus strictes en matière d'émissions, avec une réduction de 60 % des particules en suspension (PM).

## Extrêmement économe en carburant

Le système combiné de post-traitement des gaz d'échappement de la HX800A L, comprenant la réduction catalytique sélective (RCS), un catalyseur d'oxydation diesel (COD) et un filtre à particules diesel (FPD), garantit une économie de carburant optimale.

## Contrôle de puissance intelligent

Ce système ajuste automatiquement la puissance du moteur et la puissance hydraulique pour améliorer le rendement énergétique et réduire les émissions.

## Coupure automatique du moteur

Coupe le moteur après que la machine a tourné au ralenti pendant une durée déterminée. L'opérateur peut régler le délai avant la coupure via l'écran tactile.

## Système hydraulique à centre fermé

L'association de cette fonction avancée avec le contrôleur EPOS garantit une allocation optimale du débit hydraulique, minimisant ainsi la consommation de carburant et réduisant les coûts d'utilisation.



Contrôle de puissance intelligent



PUISSANCE  
ACCRUE



## Gestion dynamique de l'énergie

La HX800A L est dotée de nombreuses technologies avancées permettant d'économiser du carburant.

- La sélection automatique de la plage de vitesse de déplacement, en standard, optimise la consommation de carburant.
- Un bouton de décélération à simple pression permet de réduire immédiatement le régime moteur pour passer au mode ralenti.
- Le Ralenti automatique démarre 4 secondes après que toutes les commandes ont été remises au point mort, ce qui permet de réduire la consommation de carburant et les nuisances sonores dans la cabine.
- L'opérateur peut choisir entre 4 modes de puissance et 4 modes de fonctionnement pour une performance optimale dans toutes les conditions.

## Régénération de la flèche et du bras

Ce système intelligent utilise la gravité pour abaisser la flèche et le bras sans utiliser de pompe supplémentaire, ce qui réduit considérablement la consommation de carburant et minimise l'usure de la machine.

## 2 bobines de vérin de godet

Une nouvelle conception innovante qui permet d'accélérer les temps de cycle et de renforcer l'efficacité globale.

## Le débit hydraulique total le plus élevé dans sa catégorie de produits

Cette fonction avancée garantit le chargement rapide des tombereaux, ce qui permet de réduire considérablement les coûts globaux de possession.

## Configuration pour la construction

Outre la configuration pour les mines et les carrières, nous proposons également la HX800A L dans une configuration pour la construction afin de mieux nous adapter à vos projets. La nouvelle configuration est dotée d'une flèche et d'un bras plus longs, conçus pour les travaux de construction lourds.

# PRÊTE À RELEVER LE DÉFI DU CONFORT

La nouvelle HX800A L offre le nec plus ultra en matière de confort et de maîtrise. Elle est dotée de la cabine la plus silencieuse de sa catégorie, tandis qu'une conception ergonomique moderne et des fonctionnalités de pointe contribuent à minimiser la fatigue et à maximiser la productivité. Un siège chauffant haut de gamme à suspension pneumatique offre un soutien maximal, tandis que notre nouveau système de suspension est conçu pour minimiser les vibrations et les chocs, permettant une conduite souple et stable. De plus, un écran tactile intuitif de 8 pouces vous permet de contrôler l'ensemble du véhicule du bout des doigts.



 **365**  
JOURS  
DE CONFORT

## ▶ Pédales ergonomiques

Les pédales de déplacement ont été placées au milieu et inclinées pour soulager la pression sur les chevilles et les articulations, ce qui permet de réduire la fatigue de l'opérateur.



## ◀ Écran tactile intelligent

Un grand écran de 8 pouces permet de parcourir facilement les menus en toute transparence. Accédez sans effort aux réglages hydrauliques et d'alimentation ainsi qu'à l'état de la machine, tout en restant connecté grâce à la connectivité Bluetooth.



## ◀ Molette jog shuttle

La molette jog shuttle innovante de Hyundai permet de gérer rapidement et facilement toutes les fonctions de la machine.

## ◀ Commandes du bout des doigts

Les commutateurs proportionnels actionnés par le pouce situés sur les joysticks peuvent être montés horizontalement ou verticalement pour un contrôle optimal des accessoires hydrauliques.

## ◀ Le niveau sonore interne le plus faible de sa catégorie

Profitez d'une cabine plus silencieuse pour de longues heures de travail productif.

## Suspension de la cabine

La suspension innovante de la cabine absorbe les chocs et les vibrations de manière beaucoup plus efficace qu'un système modulaire silencieux conventionnel.

## Clé intelligente

Découvrez un nouveau niveau de confort avec la clé intelligente. Localisez facilement votre machine grâce à la fonction de recherche et activez le voyant d'arrivée/de départ pour plus de sécurité. Contrôlez l'accès sans effort et démarrez le moteur d'une simple pression sur un bouton.

# PRÊTE À RELEVER LE DÉFI DE LA DURABILITÉ

La nouvelle HX800A L a été conçue et fabriquée pour durer. Des composants de qualité provenant de fournisseurs de premier plan garantissent des performances fiables, tandis que notre système de graissage automatique offre une résistance supérieure à l'usure et permet de mieux protéger les composants. Un nouveau châssis de roulement fabriqué à partir de pièces plus grandes en acier est parfaitement adapté aux travaux lourds.

## Nouveau châssis de roulement très résistant

La conception du châssis de roulement de la HX800A L est parfaitement adaptée aux travaux lourds, grâce à des pièces plus grandes en acier. Un roulement de tourelle à rouleaux croisés robuste peut supporter plus de poids et de force afin de réduire vos temps d'arrêt.

## Des composants principaux de qualité certifiée

Fabriquée avec des composants principaux de la plus haute qualité, adaptés aux besoins particuliers des gros équipements, cette nouvelle machine offre une puissance et une durabilité inégalées dans sa catégorie.

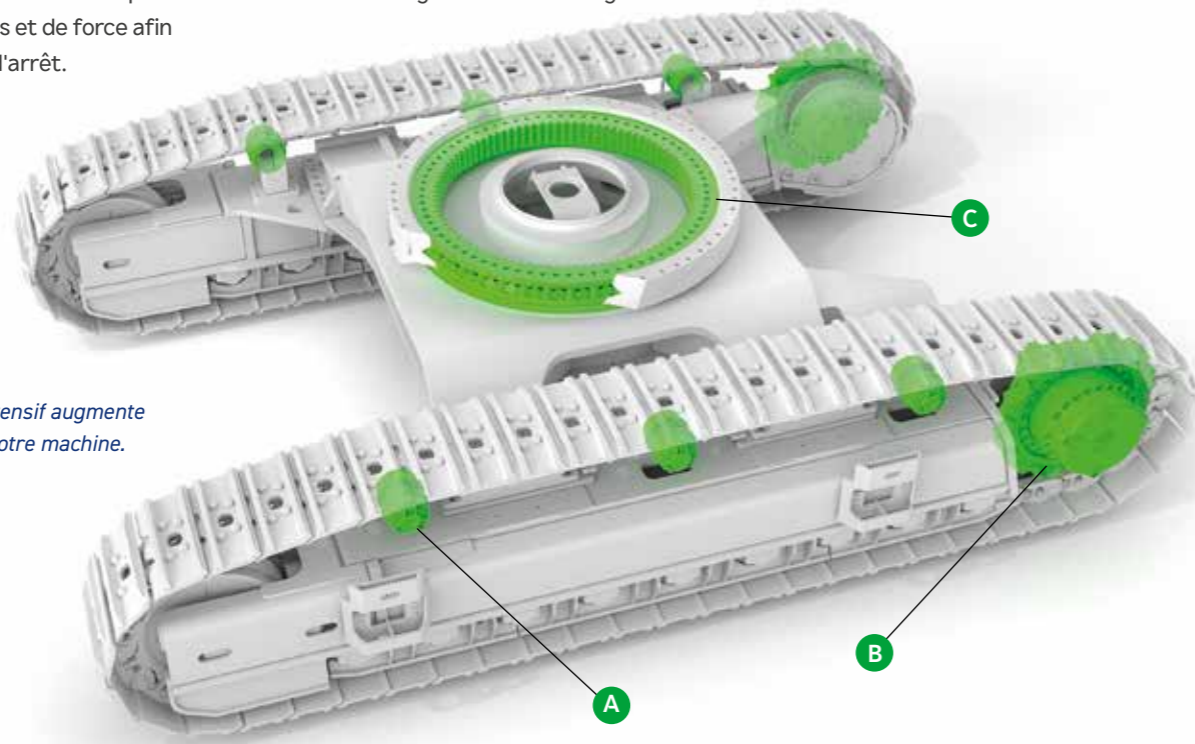

Notre pignon à usage intensif augmente encore la durabilité de votre machine.



Les rouleaux plus grands du nouveau châssis de roulement sont synonymes de performances supérieures et de longévité.



Le pignon à usage intensif augmente la durabilité de l'équipement et prolonge sa durée de vie.



Conception robuste du roulement de tourelle à usage intensif pour une capacité de charge accrue et des temps d'arrêt réduits.

## Godets robustes pour les travaux les plus difficiles

Les godets à usage intensif de Hyundai sont conçus pour être utilisés sur les sites de construction les plus difficiles. Ils sont fabriqués à partir de l'acier le plus résistant et de matériaux résistant à l'abrasion pour une durabilité maximale et une longue durée de vie. Nos godets de qualité exceptionnelle ont également été façonnés pour faciliter le remplissage et augmenter la productivité. Avec son bord d'attaque de haute qualité et ses principales caractéristiques de performance, il constitue l'accessoire parfait pour les pelles hydrauliques Hyundai.



## Structure

Hyundai propose une toute nouvelle structure conçue spécifiquement pour les opérations minières, permettant à votre pelle de fonctionner en permanence dans des environnements difficiles.

## Flèche et bras très résistants

La HX800A L a été conçue spécifiquement pour l'exploitation minière et des carrières, ainsi que l'excavation de masse, garantissant une durée de vie plus longue, un temps de fonctionnement plus important et un coût total de possession plus faible.

## Protection de vérins **OPTION**

De nouvelles protections de vérins sont disponibles pour la flèche et le godet afin d'assurer une protection accrue. Ils protègent les vérins hydrauliques des dommages causés par les conditions de travail difficiles.



# PRÊTE À RELEVER LE DÉFI DE LA SÉCURITÉ

Faites l'expérience d'une tranquillité d'esprit inégalée sur chaque chantier avec la nouvelle HX800A L. Elle est dotée d'un système AVM à 360°, offrant aux opérateurs une vue ininterrompue pour un environnement de travail plus sûr. Notre engagement en faveur d'une sécurité totale se manifeste dès l'entrée, avec des marches et des plates-formes antidérapantes, complétées par un éclairage LED puissant. La machine est également équipée de garde-corps sur la structure supérieure, ce qui garantit une sécurité accrue lors des opérations d'entretien ou des contrôles quotidiens.



## ▲ Système AVM à 360°

Notre système de pointe garantit un environnement sûr pour l'opérateur et les personnes travaillant autour de la machine, en offrant une vue dégagée à 360°.

## Interrupteur d'arrêt d'urgence du moteur

En cas d'urgence, un interrupteur d'arrêt situé à l'arrière du siège permet de couper le moteur. Cet interrupteur est également accessible depuis l'extérieur de la cabine.

## Éclairage LED puissant

L'éclairage rend le travail plus sûr dans les environnements à faible luminosité.

## Alarme d'avertissement de ceinture de sécurité

Si la ceinture de sécurité n'est pas bouclée lorsque la clé de contact est tournée, une alarme intermittente retentit et un témoin visuel s'allume. Cela souligne la priorité que nous accordons à la sécurité de l'opérateur.

## Garde-corps sur la structure supérieure

Bénéficiez d'un environnement de travail sûr au sommet de la machine et lors de l'entretien.

## Marches et plate-formes antidérapantes

Elles permettent d'entrer et de sortir de la machine en toute sécurité et de travailler en toute sérénité de tous les côtés de la machine.



TECHNOLOGIE POUR VOTRE  
**SÉCURITÉ**



## Activer le contrôle de sécurité automatique

Le verrouillage de sécurité automatique empêche toute opération non intentionnelle si la pelle n'est pas contrôlée uniquement à l'aide du levier RCV.

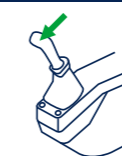

Le levier RCV est abaissé

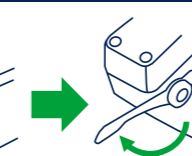

Déverrouiller le levier de sécurité

Activer l'indicateur



Activer le « Verrouillage de sécurité automatique »

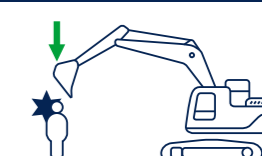

La pelle n'est pas contrôlée par le levier RCV et empêche tout fonctionnement non souhaité

# PRÊTE À RELEVER LE DÉFI DE LA FACILITÉ D'ENTRETIEN

Les pelles Hyundai sont réputées pour leur plus grande facilité d'entretien et la nouvelle HX800A L ne déroge pas à la règle. Un système centralisé de filtration du carburant augmente la durée de vie du moteur et facilite l'accès pour l'inspection et la maintenance, tandis qu'une passerelle des deux côtés de la machine offre un environnement de travail sûr à proximité des pièces du moteur, ce qui augmente la rapidité et la sécurité de l'entretien.

## Ventilateur adaptable

Notre ventilateur nouvelle génération s'adapte à la température de l'huile (il ralentit lorsqu'elle est froide et accélère lorsqu'elle est chaude) pour une efficacité et une durabilité accrues.

## Système centralisé de filtration du carburant

Le séparateur d'eau, le préfiltre de carburant et le filtre principal sont regroupés pour augmenter la durabilité et la durée de vie du moteur. Ce système permet également un accès plus facile pour l'inspection et la maintenance.

## Système de graissage automatique

Pour maximiser la longévité de l'équipement, notre système de graissage automatique offre une résistance supérieure à l'usure et permet de mieux protéger les composants.

## Cabine facile à nettoyer

Accélérez le nettoyage de votre cabine grâce à un compresseur d'air très pratique.



# Hi MATE

Pratique, facile et avantageux. Hi MATE, le système télématique de Hyundai, utilise la technologie de positionnement par satellite (GPS) pour fournir aux clients le meilleur service et la meilleure assistance.

## Augmenter la productivité

En donnant notamment des informations sur les heures de service, le temps d'inactivité et la consommation de carburant, Hi MATE vous permet de faire des économies et accroît la productivité. Les alertes d'entretien permettent de mieux planifier la maintenance.

## Gérer vos machines

Les informations de localisation en temps réel de Hi MATE vous permettent de surveiller vos équipements via le site Web ou l'application mobile Hi MATE.

## Renforcer la sécurité

Protégez votre équipement contre le vol ou l'utilisation non autorisée. Grâce aux alertes de géo-repérage, Hi MATE vous avertit automatiquement lorsqu'une machine quitte une zone prédéfinie.

## API

L'API Hi MATE offre un ensemble complet de données provenant de votre machine, fournies dans un format ouvert pour une intégration sans effort dans votre propre système télématique. Cette connexion sans interruption optimise l'efficacité et améliore le suivi de vos machines.

## Gestion mobile du parc

Notre gestion mobile du parc vous donne toutes les informations pour exploiter votre parc de manière efficace et économique.



## Vous êtes protégé

Les pièces d'origine Hyundai et les accessoires sont conçus pour maintenir votre machine en parfait état, allonger le temps de fonctionnement, procurer plus de confort et améliorer la productivité. Notre entrepôt européen de 13 000 m<sup>2</sup> peut livrer les pièces d'origine sous 24 heures aux

concessionnaires de notre réseau. Les garanties standard de Hyundai et les programmes d'extension de garanties vous apportent la tranquillité d'esprit et la maîtrise totale de vos coûts d'utilisation.



ENTRETIEN  
RAPIDE POUR UNE  
DISPONIBILITÉ  
MAXIMALE

# HX800A L SPÉCIFICATIONS

SPÉCIFICATIONS	HX800A L
<b>MOTEUR</b>	
Fabricant / Modèle	Perkins
Modèle	2506J
Nombre de cylindres	6
Puissance nominale (SAE J1995)	402 kW (539,1 ch) à 2 100 tr/min
Couple maximal (SAE J1995)	2 468 Nm à 1 400 tr/min
Cylindrée	15,2 L
Alésage et course	137 mm x 171 mm
Démarrage	9,0 kW (24 V, 12,1 CH)
Batterie	2 x 12 V, 200 Ah
Alternateur	24 V, 115 Amp
Filtre à air	Éléments doubles et pré-nettoyeur
<b>SYSTÈME HYDRAULIQUE</b>	
Pompes principales	2 x 504 L/min
Pompe pilote	50,4 L/min
<b>PRESSION DE SERVICE</b>	
Flèche/bras/godet (mode normal)	357 kg/cm <sup>2</sup>
Déplacement	357 kg/cm <sup>2</sup>
Giration	357 kg/cm <sup>2</sup>
Pilote	214 kgf/cm <sup>2</sup>
<b>CHÂSSIS DE ROULEMENT</b>	
Rouleaux supérieurs (chaque chenille)	3
Rouleaux inférieurs (chaque chenille)	8
Nombre de patins (liens par côté)	48

REMARQUE : Le cas échéant, les dimensions sont conformes aux normes de la société des ingénieurs automobiles (SAE) et aux normes ISO. Les spécifications et les modèles peuvent être modifiés sans préavis. Toutes les dimensions concernent les pelles HYUNDAI équipées de chenilles standard et de l'avant standard comme indiqué. Les photos des pelles HYUNDAI peuvent présenter des équipements différents de l'équipement standard. Les équipements HYUNDAI sont fabriqués selon un système de gestion de la qualité conforme à la norme ISO 9001:2008.

SPÉCIFICATIONS	HX800A L
<b>MÉCANISME DE GIRATION</b>	
Vitesse de giration	0 - 7,4 tr/min
Couple de giration	31 600 kgf m
<b>SYSTÈME D'ENTRAÎNEMENT</b>	
Vitesse de déplacement (basse - haute)	3,0 - 4,9 km/h
Force de traction max. (traction du timon)	70 700 kgf
Inclinaison max. (limitée par le moteur)	35° (70 %)
<b>ENVIRONNEMENT</b>	
Niveau sonore (2000/14/CE)	109 dB (A)
Niveau sonore de la cabine (ISO 6396)	71 dB (A)
<b>CAPACITÉS LIQUIDES</b>	
Réservoir de carburant	880 L
Réservoir de DEF	47 L
Système de refroidissement (capacité du radiateur)	86,3 L
Huile moteur (avec remplissage)	60 L
Entraînement de giration	2x8 L
Organe de transmission aux roues (chaque côté)	20 L
Système hydraulique	790 L
Réservoir hydraulique	435 L
<b>VÉRINS HYDRAULIQUES</b>	
Alésage de la flèche (2) x diamètre de la tige x course	190 mm x 125 mm x 1 795 mm
Alésage du bras (1) x diamètre de la tige x course	215 mm x 150 mm x 2 030/1 879 mm (STD/OPT)
Alésage du godet (1) x diamètre de la tige x course	190 mm x 130/140 mm (STD/OPT) x 1 465 mm
<b>CLIMATISATION</b>	
Le système de climatisation contient du frigorigène fluoré à effet de serre R134a (potentiel de réchauffement climatique = 1 430). Le système contient 0,90 kg de frigorigène représentant un équivalent en CO <sub>2</sub> de 1,287 tonne métrique.	

\*ME : bras d'excavation de masse

Les tiges de piston et les corps de vérin sont en acier à haute résistance. Un mécanisme d'absorption des chocs est installé dans tous les vérins pour garantir un fonctionnement sans chocs et une durée de vie prolongée des pistons.

# HX800A L DIMENSIONS

## HX800A L

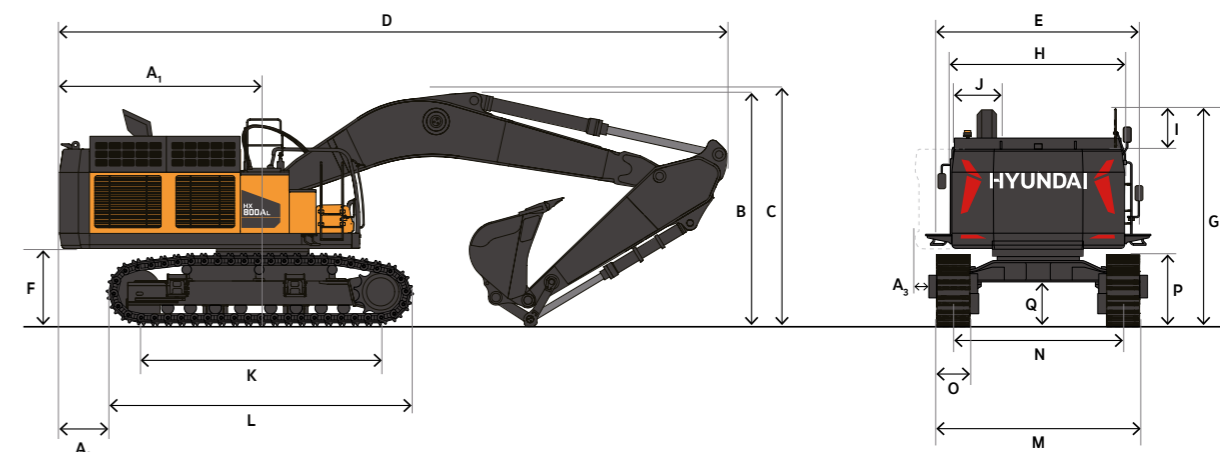

Unités : mm

Longueur de la flèche	7 700	6 650	
Longueur du bras	3 550	2 900	2 900
Type de Godet (SAE)	4,64 m <sup>3</sup>	4,64 m <sup>3</sup>	5,24 m <sup>3</sup>
Type de chenille	Extensible		
A <sup>1</sup> Rayon de giration arrière	4 100		
A <sup>2</sup> Porte-à-faux de giration arrière (à l'arrière)	1 120		
A <sup>3</sup> Porte-à-faux de giration arrière (sur le côté)	1 975		
B Hauteur pour le transport (flèche)	4 615	4 420	4 905
C Hauteur pour le transport (flexibles)	4 865	4 690	5 125
D Longueur pour le transport	13 165	13 370	12 320
E Largeur pour le transport (avec marche)	3 810		
F Dégagement du contrepoids*	1 490		

G Hauteur du garde-corps de la main courante	4 100
H Largeur de structure supérieure	3 410
I Hauteur du rail au-dessus de la cabine	560
J Largeur de la cabine	1 010
K Distance culbuteurs	4 730
L Longueur totale des chenilles	5 960
M Largeur du Châssis de roulement (étendue)	4 000
N Voie des chenilles (étendue)	3 350
O Voie des chenilles (rétractée)	2 750
P Largeur des patins de chenilles	650
Q Hauteur des chenilles	1 310
Garde au sol*	830

\*Sans crampon

# HX800A L PLAGE DE TRAVAIL

HX800A L

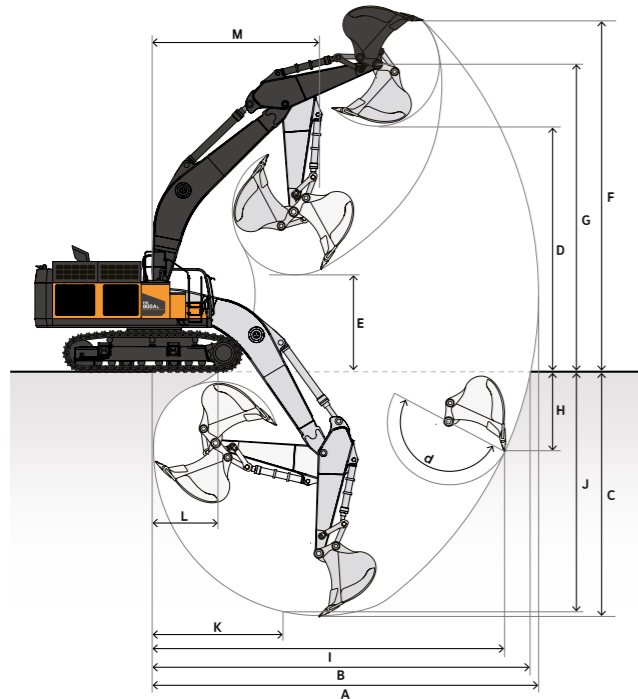

Unités : mm

Longueur de la flèche	7700	7700	6 650
Longueur du bras	3 550	2 900	2 900
Type de Godet (SAE, PCSA)	4,64 m <sup>3</sup>	4,64 m <sup>3</sup>	5,24 m <sup>3</sup>
A Portée d'excavation max.	13 215	12 670	11 595
B Portée d'excavation au sol max.	12 945	12 390	11 290
C Profondeur d'excavation max.	8 370	7 725	7 120
D Hauteur de chargement max.	8 380	8 245	7 000
E Hauteur de chargement min.	3 300	3 975	3 060
F Hauteur d'excavation max.	12 000	11 910	10 470
G Hauteur d'axe de godet max.	10 525	10 390	9 260
H Profondeur à parois verticales max.	2 715	2 455	1 840
I Rayon vertical max.	12 070	11 590	10 685
J Profondeur max. jusqu'à une limite de 8 pieds	8 230	7 565	6 965
K Rayon minimal de jusqu'à une limite de 8 pieds	4 480	4 495	3 720
L Portée d'excavation min.	2 250	2 990	1 705
M Rayon de giration min.	5 730	5 775	5 240
Angle du Godet (deg)	178°	178°	154°

## POIDS DE LA MACHINE ET PRESSION AU SOL

Flèche (mm)	Bras (mm)	Godet (m <sup>3</sup> SAE)	Poids opérationnel (kg)			Pression au sol (kg/cm <sup>2</sup> )		
			Patins de 650 mm	Patins de 750 mm	Patins de 900 mm	Patins de 650 mm	Patins de 750 mm	Patins de 900 mm
7700	3750	5,24	80 600	81 600	83 200	1,19	1,04	0,88
7700	2900	4,64	79 500	80 500	82 100	1,21	1,06	0,89
6 650	2 900	5,24	79 100	80 100	81 700	1,19	1,04	0,88

\*Contrepoids standard de 10,7 tonnes inclus

# HX800A L GUIDE DE SÉLECTION DE GODET ET FORCE D'EXCAVATION

## GODETS

### Godets Hyundai

Nos godets à usage intensif conviennent parfaitement à la HX800A L et sont spécialement conçus pour l'excavation de masse dans des applications difficiles telles que l'exploitation minière et des carrières.

### Principales caractéristiques et avantages :

- Fabriqués en acier à haute résistance.
- Haute résistance à l'abrasion.
- Bord d'attaque de haute qualité pour une plus grande durabilité.
- Conçus pour un remplissage facile et une productivité élevée.

Capacité (m <sup>3</sup> )		Largeur de godet (mm)	Poids (kg)	Dent (EA)	Flèche de 6 650 mm		Flèche de 7 700 mm	
CECE	SAE				Bras de 2 600 mm	Bras de 2 900 mm	Bras de 2 900 mm	Bras de 3 550 mm
4,18	4,64	1 950	4 785	5	●	○	▲	▲
4,70	5,24	1 940	4 964	5	○	■	▲	X

- Applicable aux matériaux d'une densité de 2 100 kgf/m<sup>3</sup> max.
- Applicable aux matériaux d'une densité de 1 800 kgf/m<sup>3</sup> max.
- Applicable aux matériaux d'une densité de 1 500 kgf/m<sup>3</sup> max.
- ▲ Applicable aux matériaux d'une densité de 1 200 kgf/m<sup>3</sup> max.
- X Déconseillé

## FORCE D'EXCAVATION

Flèche	Longueur	mm	7700	7700	6 650
Bras	Longueur	mm	3 550	4 200	2 900
Godet	SAE	m <sup>3</sup>	5,24	4,64	5,24
Force d'excavation de godet	SAE	kN	332	312	332
		kg	33 900	31 800	33 900
	ISO	kN	358	341	358
		kg	36 500	34 800	36 500
Force de poussée du bras	SAE	kN	283,4	252,0	328,5
		kg	28 900	25 700	33 500
	ISO	kN	285,4	256,9	336,4
		kg	29 100	26 200	34 300

# HX800A L

## CAPACITÉ DE LEVAGE

Masse brute maximale sur l'avant Masse brute maximale sur le côté ou à 360°

### HX800A L

Flèche : 6 650 mm, Bras : 2 900 mm, Contrepoids : 10 720 kg, Taille de patin : 650 mm, Godet : aucun, Unité : kg

Hauteur du point de levage m	Rayon du point de levage										À la portée max.			
	3,0 m		4,5 m		6,0 m		7,5 m		9,0 m		Capacité	Portée m		
9,0 m	kg										* 12,91	* 12,91	7,00	
7,5 m	kg						* 17,51	* 17,51			* 14,68	* 14,68	8,00	
6,0 m	kg					* 20,49	* 20,49	* 18,05	* 18,05		* 14,42	* 14,42	8,75	
4,5 m	kg					* 23,05	* 23,05	* 19,23	* 19,23	* 17,07	14,97	* 14,65	14,44	9,20
3,0 m	kg					* 25,56	* 25,56	* 20,50	19,18	* 17,51	14,64	* 15,34	13,75	9,38
1,5 m	kg					* 27,10	* 25,67	* 21,36	18,59	* 17,72	14,34	* 16,61	13,65	9,32
0,0 m	kg					* 27,21	* 25,15	* 21,41	18,24	* 17,13	14,20	* 17,12	14,19	9,00
-1,5 m	kg			* 33,23	* 33,23	* 25,74	* 25,05	* 20,18	18,17			* 17,04	15,60	8,41
-3,0 m	kg	* 34,85	* 34,85	* 28,30	* 28,30	* 22,24	* 22,24					* 16,43	* 16,43	7,47
-4,5 m	kg			* 19,89	* 19,89	* 14,32	* 14,32					* 14,18	* 14,18	6,02

Flèche : 7 700 mm, Bras : 2 900 mm, Contrepoids : 10 720 kg, Taille de patin : 650 mm, Godet : aucun, Unité : kg

Hauteur du point de levage m	Rayon du point de levage										À la portée max.					
	3,0 m		4,5 m		6,0 m		7,5 m		9,0 m		10,5 m		Capacité	Portée m		
9,0 m	kg							* 34,77	* 34,77				* 34,32	* 34,32	27,40	
7,5 m	kg							* 35,58	* 35,58	* 33,05	* 33,05		* 32,90	31,64	30,58	
6,0 m	kg					* 45,25	* 45,25	* 37,93	* 37,93	* 33,71	33,11		* 32,20	27,90	32,71	
4,5 m	kg					* 51,25	* 51,25	* 40,95	* 40,95	* 35,12	32,14		* 31,87	25,76	34,00	
3,0 m	kg							* 43,72	40,39	* 36,54	31,13	* 31,82	24,80	* 31,75	24,71	34,53
1,5 m	kg							* 45,38	39,06	* 37,41	30,32		* 31,70	24,55	34,35	
0,0 m	kg					* 57,14	* 52,85	* 45,41	38,34	* 37,17	29,84		* 31,57	25,31	33,44	
-1,5 m	kg					* 53,87	52,90	* 43,46	38,18	* 35,12	29,80		* 31,15	27,25	31,73	
-3,0 m	kg	* 61,48	* 61,48	* 57,53	* 57,53	* 48,01	* 48,01	* 38,85	38,62				* 29,98	* 29,98	29,11	
-4,5 m	kg			* 45,32	* 45,32	* 38,17	* 38,17	* 28,78	* 28,78				* 26,92	* 26,92	25,24	

1. Le point de charge est l'extrémité du bras.
2. Les capacités marquées d'un astérisque (\*) sont limitées par les capacités hydrauliques.
3. Les capacités de levage indiquées ne dépassent pas 75 % des charges de basculement minimales ou 87 % des capacités hydrauliques.
4. La position la moins stable est la position latérale.
5. Les capacités de levage s'appliquent uniquement à la machine telle que fabriquée à l'origine et équipée normalement par le fabricant.
6. Les capacités de levage sont conformes à la norme ISO 10567.

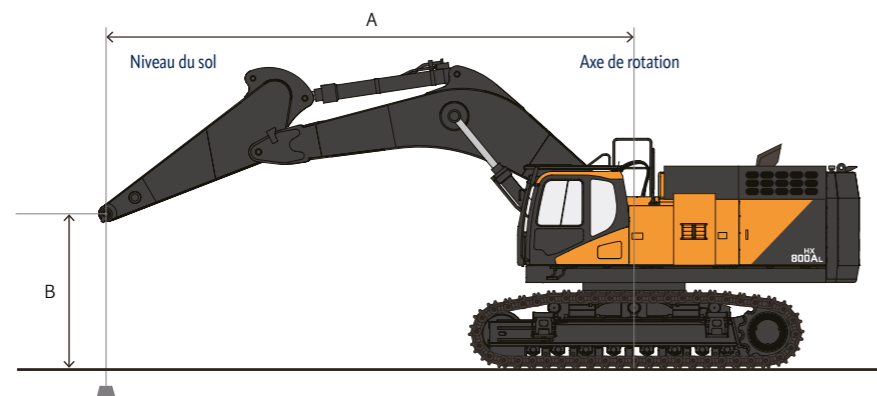

# HX800A L

## CAPACITÉ DE LEVAGE

Masse brute maximale sur l'avant Masse brute maximale sur le côté ou à 360°

### HX800A L

Flèche : 7 700 mm, Bras : 3 550 mm, Contrepoids : 10 720 kg, Taille de patin : 650 mm, Godet : aucun, Unité : kg

Hauteur du point de levage m	Rayon du point de levage										À la portée max.										
	3,0 m		4,5 m		6,0 m		7,5 m		9,0 m		10,5 m		Capacité	Portée m							
10,5 m													* 12,37	* 12,37	7,79						
9,0 m	kg												* 12,21	* 12,21	* 11,90	* 11,90	9,03				
7,5 m	kg												* 14,06	* 14,06	* 11,46	* 11,46	9,93				
6,0 m	kg									* 16,33	* 16,33	* 14,58	* 14,58	* 11,97	11,80	* 11,37	* 11,37	10,54			
4,5 m	kg									* 22,07	* 22,07	* 17,84	* 17,84	* 15,37	14,80	* 13,81	11,61	* 11,55	10,88	10,91	
3,0 m	kg									* 24,65	* 24,65	* 19,31	18,64	* 16,18	14,30	* 14,14	11,35	* 12,00	10,45	11,07	
1,5 m	kg									* 26,14	24,68	* 20,35	17,95	* 16,79	13,87	* 14,33	11,12	* 12,76	10,37	11,01	
0,0 m	kg									* 26,33	24,15	20,71	17,52	* 16,95	13,58	* 14,12	10,98	* 13,63	10,64	10,75	
-1,5 m	kg									* 30,26	* 30,26	* 25,37	24,02	* 20,23	17,34	* 16,46	13,47		* 13,60	11,33	10,26
-3,0 m	kg	* 29,36	* 29,36	* 28,97	* 28,97	* 23,27	* 23,27	* 18,71	17,41	* 14,85	13,58							* 13,37	12,68	9,51	
-4,5 m	kg	* 28,45	* 28,45	* 24,03	* 24,03	* 19,64	* 19,64	* 15,54	* 15,54									* 12,63	* 12,63	8,42	
-6,0 m	kg			* 16,37	* 16,37	* 13,18	* 13,18											* 10,46	* 10,46	6,84	

Flèche : 7 700 mm, Bras : 4 200 mm, Contrepoids : 10 756 kg, Taille de patin : 900 mm, Godet : aucun, Unité : kg

Hauteur du point de levage m	Rayon du point de levage										À la portée max.											
	3,0 m		4,5 m		6,0 m		7,5 m		9,0 m		10,5 m		Capacité	Portée m								
10,5 m													* 10,42	* 10,42	8,61							
9,0 m	kg												* 12,87	* 12,87	* 9,70	* 9,70	9,79					
7,5 m	kg												* 13,04	* 13,04	* 10,52	* 10,52	* 9,37	* 9,37	10,62			
6,0 m	kg									* 15,20	* 15,20	* 13,67	* 13,67	* 12,71	12,20	* 9,28	* 9,28	* 9,28	11,20			
4,5 m	kg									* 20,50	* 20,50	* 16,79	* 16,79	* 14,57	* 14,57	* 13,12	11,92	* 9,40	* 9,40	11,55		
3,0 m	kg									* 23,33	* 23,33	* 18,41	* 18,41	* 15,50	14,67	* 13,60	11,60	* 9,71	* 9,71	11,69		
1,5 m	kg									* 25,30	* 25,30	* 19,69	18,40	* 16,27	14,17	* 13,97	11,31	* 10,26	9,68	11,64		
0,0 m	kg									* 26,06	24,61	* 20,35	17,83	* 16,67	13,79	* 14,05	11,09	* 11,12	9,89	11,39		
-1,5 m	kg									* 29,03	* 29,03	* 25,64	24,29	* 20,25	17,54	* 16,51	13,59	* 13,56	11,01	* 12,42	10,44	10,93
-3,0 m	kg	* 26,38	* 26,38	* 30,88	* 30,88	* 24,09	* 24,09	* 19,22	17,50	* 15,51	13,58							* 12,54	11,50	10,23		
-4,5 m	kg	* 33,85	* 33,85	* 26,61	* 26,61	* 21,20	* 21,20	* 16,90	* 16,90	* 12,89	* 12,89							* 12,11	* 12,11	9,23		
-6,0 m	kg			* 20,14	* 20,14	* 16,21	* 16,21	* 12,03	* 12,03									* 10,84	* 10,84	7,82		

1. Le point de charge est l'extrémité du bras.
2. Les capacités marquées d'un astérisque (\*) sont limitées par les capacités hydrauliques.
3. Les capacités de levage indiquées ne dépassent pas 75 % des charges de basculement minimales ou 87 % des capacités hydrauliques.
4. La position la moins stable est la position latérale.
5. Les capacités de levage s'appliquent uniquement à la machine telle que fabriquée à l'origine et équipée normalement par le fabricant.
6. Les capacités de levage sont conformes à la norme ISO 10567.

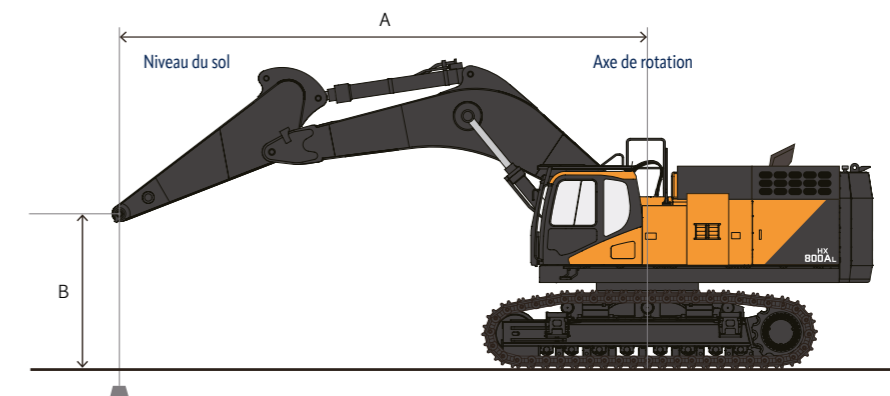

# HX800A L

## EQUIPEMENT STANDARD / OPTION

# MÉMO

MOTEUR	STD/OPT
Perkins 2506j	•
Conforme à la norme Stage V	•
Turbo, soupape de décharge (WGT)	•
Refroidisseur air-air	•
Réduction catalytique sélective (RCS)	•
Catalyseur d'oxydation diesel (COD)	•
Filtre à particules diesel (FPD)	•
Filtre à air à trois étages	•
Préfiltre cyclonique et 2 éléments filtrants	•

SYSTÈME HYDRAULIQUE	STD/OPT
Valves de contrôle commandées par pilote	•
Valve de changement de pilotage (iso/sae)	□
Système de contrepoids amovible	•
Ventilateur de refroidissement hydraulique à vitesse variable	•
Moteurs de giration à pistons axiaux	•
Hydraulique auxiliaire, tuyauterie à une ou deux voies avec pédale	□
Hydraulique auxiliaire, tuyauterie rotative	□
Ligne hydraulique attache rapide	□
Débit et pression auxiliaires réglables, 10 pré-réglages	•
Bras flottant intelligent	•
Filtre de retour du brise-roches	□
Valves de verrouillage de la flèche et du bras	•
Régénération du débit de la flèche et du bras	•
Déplacement en ligne droite	□

COMMANDES	STD/OPT
Commandes proportionnelles pour l'hydraulique auxiliaire	□
Commutateur de roulis sur les deux joysticks	□
Interrupteur de commande du mode dégradé	•
Système de contrôle du ralenti automatique, décélération par simple pression d'une touche	•
Bouton du joystick	•
Cadran de commande du régime moteur	•
Mécatronique avancée avec système de commande du mode d'alimentation	•
Modes d'alimentation (P+, P, S, E)	•
Modes de travail (excavation, levage, brise-roches, cisaille)	•
Commande de l'affichage du cadran	•
Système d'optimisation de la puissance électronique (EPOS)	•
Commande de pompe à détection croisée	•

ÉLECTRICITÉ	STD/OPT
Tension du système - 24 V	•
2 batteries de 12 V, capacité de réserve de 200 Ah	•
Disjoncteur principal	•
Prises de courant - 12 V et 24 V	•
Boîte à distance électrique avec fusibles et relais de rechange	•
Éclairage LED : machine (2), flèche (2)	•
Phares de travail (LED) : 8	•
Gyrophare (LED)	□
Alarme d'avertissement de surcharge	•
Compteur d'heures	•
Système de prévention du redémarrage du moteur	•
Caméra latérale et arrière avec lampes LED (3)	•
Caméra panoramique à 360°	□
Port de service pour ordinateur portable	•
Système d'auto-diagnostic	•
Clé intelligente (clé de contact à distance)	•
Commutateur d'arrêt d'urgence	•
Alarme de giration	•
Alarme de déplacement	•
Essuie-glace inférieur	•

CABINE	STD/OPT
Acier, résistant aux intempéries et insonorisé	•
Crochets de protection contre le vandalisme	□
Support visqueux avec renforcement par ressort	•
Vitre avant avec essuie-glace	•
Verre de sécurité teinté	•
Fenêtre de toit avec pare-soleil	•
Fenêtre frontale supérieure de type « pull-up »	•
Fenêtre frontale inférieure amovible avec rangement derrière le siège	•
Fenêtre de porte latérale coulissante réglable	•
Dégivreur, vitre avant	•
<b>Siège</b>	
Panneaux réglables en hauteur	•
Console de commande coulissante	•
Système HVAC entièrement automatique avec capteur de température ambiante	•
Écran LCD 8" à affichage interactif multifonctions	•
Diffusion audio numérique Bluetooth® de la radio MP3 avec intégration du téléphone portable	•
Interrupteur marche/arrêt du panneau de commande audio	•
Contrôler le volume	•
Sélection du canal	•
Antenne, montée sur le toit	•
Outil d'intervention d'urgence	•
Porte-gobelet	•
Étui à chaussures	•
Porte-manteau	•
Protection contre la pluie	•
Protection FOG (haut)	□
Protection FOG (haut et avant)	□

CHÂSSIS DE ROULEMENT	STD/OPT
Protections de chenilles et chaînes avec tendeurs	•
Guidage de chenilles complète	□
Galets de roulement supérieurs	3
Galets de roulement inférieurs	8
Patins, double crampon - 650 mm	•
Patins, double crampon - 750 mm	□
Patins, double crampon - 900 mm	□

AUTRES	STD/OPT
Lubrification automatique	•
Mains courantes et plates-formes de service	•
Marches et plates-formes de service antidérapantes, pont supérieur	•
Abonnement de 5 ans à Gestion du parc HYUNDAI	•
Compresseur d'air	□

- Standard
- En option
- Non disponible

\* Les équipements standard et en option peuvent varier. Contactez votre concessionnaire Hyundai pour plus d'informations. La machine peut varier en fonction des normes internationales.

\* Les photos peuvent inclure des accessoires et des équipements en option qui ne sont pas disponibles dans votre région.

\* Les matériaux et spécifications peuvent être modifiés sans préavis.

# HYUNDAI



HD Hyundai Construction Equipment Europe nv, Hyundailaan 4,  
3980 Tessenderlo-Ham, Belgique. Tél : +32 (0) 14 56 22 00

Les spécifications et les modèles peuvent être modifiés sans préavis.  
Les images des produits Hyundai Construction Equipment Europe  
peuvent présenter un équipement autre que l'équipement standard.



Scanner le code QR pour  
en savoir plus sur ce produit.

**PRÊT À CHANGER VOTRE MONDE ?**

Contactez votre concessionnaire Hyundai.  
[hyundai-ce.eu/en/dealer-locator](https://hyundai-ce.eu/en/dealer-locator)